

SCHNEIDER

Électroménager
intégrable et pose-libre



FOURS & APPAREILS COMPACTS

Fours pyrolyse & catalyse	p. 10
Four vapeur	p. 13
Micro-ondes combinés & micro-ondes	p. 21
Tiroir chauffant	p. 24
	p. 28

TABLE ASPIRANTE

p. 30

TABLES DE CUISSON

Tables induction	p. 38
Tables gaz	p. 41
Tables vitrocéramiques / électriques	p. 48
	p. 52

HOTTES

Hottes décor murales	p. 54
Hottes îlot	p. 58
Hottes télescopiques	p. 62
Groupes filtrants	p. 63
Hottes casquettes	p. 64
	p. 65

LAVE-VAISSELLE

p. 66

LAVE-LINGE

p. 78

FROID

Réfrigérateurs intégrables	p. 84
Réfrigérateurs pose-îlre	p. 92
	p. 102

CAVES À VIN

p. 140

TABLEAUX TECHNIQUES

p. 148

* Les prix indiqués ont un caractère uniquement indicatif, il appartient à chaque distributeur de fixer librement ses prix.
Le Groupe se réserve le droit de modifier à tout moment et sans préavis les produits décrits dans ce document. Celui-ci ne peut constituer un document contractuel.

SCHNEIDER

MARQUE OFFICIELLE

TOP 14

RUGBY

UN ENGAGEMENT PORTEUR DE VALEURS FORTES

Schneider s'associe au TOP 14, le championnat de France de rugby et l'une des compétitions sportives professionnelles les plus renommées au monde : dépassement de soi, respect de l'autre, passion de bien faire, esprit d'équipe et convivialité sont les valeurs fortes que nous partageons.

AU CŒUR DE L'ACTION

Échanges avec les joueurs, présence des produits dans les stades, animations durant le TOP 14 Rugby Tour, séries limitées griffées TOP 14... Schneider est au cœur du rugby et contribue au rayonnement de ce sport toujours plus populaire.

UN AMBASSADEUR AU TOP

Julien Duboué, ancien candidat à l'émission Top chef, est le nouvel ambassadeur de Schneider. Originaire du Sud-Ouest, il partage avec Schneider ses passions : le rugby et la cuisine simple, créative et généreuse.

REJOIGNEZ LE SCHNEIDER RUGBY CLUB !

Pour vibrer avec Schneider tout au long de la saison, rendez-vous sur les réseaux sociaux :



[schneiderconsuumer](#)



[schneiderfrance](#)



[Schneider Rugby Club](#)



LE 1^{ER} MARS 2021, UNE NOUVELLE ÉTIQUETTE ÉNERGIE ENTRE EN VIGUEUR

Afin de s'adapter aux progrès réalisés ces dernières années en matière d'efficacité énergétique, d'en améliorer la lisibilité, la précision et l'exigence, les étiquettes énergie évoluent.

LES ÉVOLUTIONS MAJEURES
communes à toutes les familles de produits :

1

L'échelle des classes d'efficacité énergétique de A à G : les classes A+++ et A++ sont supprimées. L'efficacité énergétique associée aux sept classes constitue de nouveaux objectifs pour les fabricants.

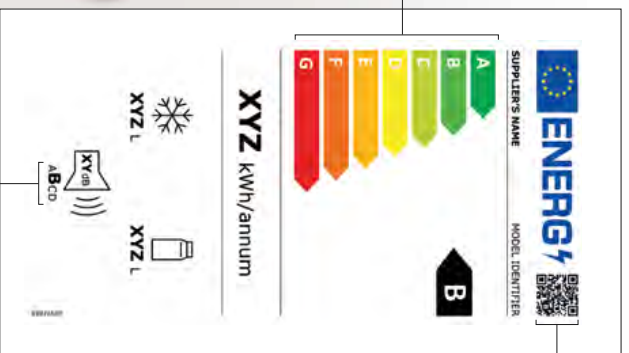

2

Le QR code permet au consommateur d'obtenir sur son smartphone les informations figurant sur l'étiquette énergie et celles indiquées dans la fiche d'information produit, enregistrées dans EPREL.

EPREL (European Product Database for Energy Labelling) est une base de données européenne permettant de centraliser l'ensemble des caractéristiques techniques des produits. Elle a pour objectifs de faciliter le contrôle et la surveillance du marché.

3

Classes de perception sonore : une échelle de A à D permet aux consommateurs de mieux apprécier le niveau sonore de l'appareil.

Produits concernés et évolutions propres à certaines familles de produits

RÉFRIGÉRATEUR

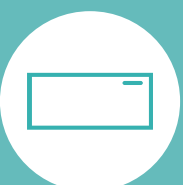

APPAREIL COMBINÉ



CONGÉLATEUR



CAME À VIN



Concernant les réfrigérateurs, appareils combinés, congélateurs et caves à vin, les évolutions de la nouvelle étiquette énergie consistent les points mentionnés sur la page ci-contre, également communs à toutes les familles de produits concernées par cette évolution.

LAVELINGE



LAVE-VAISSELLE



LAVANTE-SÉCHANTE



XYZ kWh / Ⓢ

Le consommateur d'énergie est indiqué pour 100 cycles.

La durée du programme « eco-40-60 » est exprimée en heures et minutes.

La consommation d'énergie est indiquée par ABCd

La valeur en dB et la classe de perception du bruit sont en phase esorcage.

XYZ kWh / Ⓢ

Le consommateur d'énergie est indiqué pour 100 cycles.

Le programme « eco » devient le programme de référence pour déterminer la classe d'efficacité énergétique.

La durée du programme « eco » est exprimée en heures et minutes.

0,000 XYZ kWh/Ⓢ 0,000 kWh/Ⓢ

Pour ces deux types de fonctionnalités, les consommations d'énergie sont indiquées pour 100 cycles.

À l'exception de la performance énergétique, les autres informations de fonctionnement de l'appareil : **Partie gauche** : indications du cycle de lavage et séchage. **Partie droite** : indicateurs du cycle de lavage.

Les divers programmes en heures et minutes.

La valeur en dB et la classe de perception du bruit sont en phase esorcage.

La performance désaerage sur une échelle de A à G.

BON À SAVOIR

LA NOUVELLE RÉGLEMENTATION ÉTIQUETTE ÉNERGIE **167 TWh / an** **46 MILLIONS** DEVAIT PERMETTRE D'ÉCONOMISER **2030** : **DE TONNES DE CO₂**

DAUTRES PRODUITS VERRONT PROCHAINEMENT LEUR ÉTIQUETTE ÉNERGIE RÉVISÉE.

SUBLIMEZ VOTRE QUOTIDIEN

Depuis 1934, Schneider s'engage à rendre le meilleur de la technologie accessible à tous en développant des collections inspirées et inspirantes.

Des aliments conservés dans les meilleures conditions, des cuissons maîtrisées, un soin particulier apporté au lavage... Nos appareils de cuisson, de froid, de lavage et de petit électroménager sont pensés pour une utilisation intuitive, performante et éco-responsable. De style vintage ou contemporain, ils ne sont pas seulement efficaces : ils confèrent à votre intérieur un design élégant et de caractère avec un seul objectif, sublimer votre quotidien.



FOURS





Les fours Schneider apportent une précision de cuisson dans la préparation de tous vos plats. Simples à entretenir, ils sont les alliés de votre cuisine au quotidien.



FOURS PYROLYSE & CATALYSE



UNE GRANDE CAPACITÉ POUR TOUTES LES OCCASIONS

Les fours Schneider disposent d'une cavité de 70L, vous permettant de régaler de nombreux convives.

GAGNEZ DU TEMPS ET DE LA PRÉCISION GRÂCE À LA FONCTION AIR PULSÉ

Faites monter la température de votre appareil à grande vitesse grâce à la résistance circulaire supplémentaire qui s'active en mode air pulsé. Celle-ci assure également une cuisson homogène et permet de cuire simultanément sur plusieurs niveaux.



PYROLYSE OU CATALYSE POUR UN NETTOYAGE FACILE

S'il est facile et agréable de cuisiner au four, le nettoyage de celui-ci doit l'être tout autant. La fonction pyrolyse laisse votre appareil faire tout le travail pour que vous n'ayez qu'un chiffon à passer afin de récupérer les cendres présentes après l'auto-nettoyage du four. Le revêtement catalytique, quant à lui, absorbe directement les graisses lors de la cuisson et seul un nettoyage manuel occasionnel reste à faire. Cuisinez autant que vous le souhaitez tout en préservant le capital propreté de votre appareil.





FOURS PYROLYSE & CATALYSE

PROGRAMMEZ LA CUISSON DE VOS PLATS PRÉFÉRÉS AVEC LE DÉPART DIFFÉRÉ

Grâce au départ différé, les fours Schneider vous accompagnent dans la cuisson de vos plats en fonction de votre emploi du temps. Vous pourrez programmer le départ du four jusqu'à 24h en avance en réglant l'heure souhaitée du départ, la température et la durée de cuisson. Lorsque l'heure arrivera, le four émettra un signal sonore et démarra la cuisson.



UNE FERMETURE TOUT EN DOUCEUR

Pour plus de confort, votre four est équipé de charnières offrant une fermeture de porte douce et en silence.



4 ÉPAISSEURS DE VERRE POUR UNE SÉCURITÉ RENFORCÉE

Quel meilleur moyen de sécuriser votre four que de garder sa porte froide pendant la cuisson ? Les portes des fours pyrolyse sont dotées de 4 parois de verre, celles des fours catalyse de 3. Cuisinez ainsi en toute sérénité.



ENFOURNEZ VOS PLATS EN TOUTE SÉCURITÉ

Les rails télescopiques, disponibles selon les modèles de fours, facilitent l'entrée et la sortie de vos plats dans le plus grand confort. Ils permettent également de réduire le risque de basculement de vos ustensiles et deviennent ainsi des accessoires sécurisants.



AFFICHAGE LED BLANC

MAUQUETTES PUSH PULL

POIGNÉE INOX



FOUR PYROLYSE

SCOP27MBK | 705 €*



Caractéristiques principales

Nettoyage pyrolyse

Multifonction air pulsé

11 fonctions : éclairage, décongélation, chateur de sole, traditionnel, traditionnel air brassé, gril, double gril, double gril air brassé, air pulsé, éco, pyrolyse.

Départ différé

Plage de température : 50 - 250 °C

Volume net de la cavité : 70 litres

5 niveaux de cuisson

Affichage LED blanc

Fermeture douce

Rails télescopiques sur 1 niveau

Préconisation de la température

Informations techniques

Éclairage intérieur 25 W

Classe énergétique A

Accessoires inclus : 1 lèche-frite, 1 grille

SCOP27MBK
SCOP27BABK

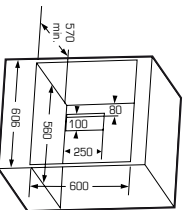
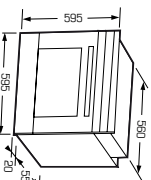

FOUR PYROLYSE

SCOP27BABK | 647 €*



Caractéristiques principales

Nettoyage pyrolyse

Multifonction air pulsé

11 fonctions : éclairage, décongélation, chateur de sole, traditionnel, traditionnel air brassé, gril, double gril, double gril air brassé, air pulsé, éco, pyrolyse.

Départ différé

Plage de température : 50 - 250 °C

Volume net de la cavité : 70 litres

5 niveaux de cuisson

Affichage LED blanc

Fermeture douce

Rails télescopiques sur 1 niveau

Préconisation de la température

Informations techniques

Éclairage intérieur 25 W

Classe énergétique A

Accessoires inclus : 1 lèche-frite, 1 grille

FOUR PYROLYSE

SCOP27MBS | 705 €*



Caractéristiques principales

Nettoyage pyrolyse

Multifonction air pulsé

11 fonctions : éclairage, décongélation, chateur de sole, traditionnel, traditionnel air brassé, gril, double gril, double gril air brassé, air pulsé, éco, pyrolyse.

Départ différé

Plage de température : 50 - 250 °C

Volume net de la cavité : 70 litres

5 niveaux de cuisson

Affichage LED blanc

Fermeture douce

Rails télescopiques sur 1 niveau

Préconisation de la température

Informations techniques

Éclairage intérieur 25 W

Classe énergétique A

Accessoires inclus : 1 lèche-frite, 1 grille

FOUR PYROLYSE

SCOP27BABS | 647 €*



Caractéristiques principales

Nettoyage pyrolyse

Multifonction air pulsé

11 fonctions : éclairage, décongélation, chateur de sole, traditionnel, traditionnel air brassé, gril, double gril, double gril air brassé, air pulsé, éco, pyrolyse.

Départ différé

Plage de température : 50 - 250 °C

Volume net de la cavité : 70 litres

5 niveaux de cuisson

Affichage LED blanc

Fermeture douce

Rails télescopiques sur 1 niveau

Préconisation de la température

Informations techniques

Éclairage intérieur 25 W

Classe énergétique A

Accessoires inclus : 1 lèche-frite, 1 grille

SCOP27MBS
SCOP27BABS

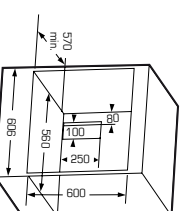
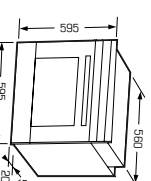

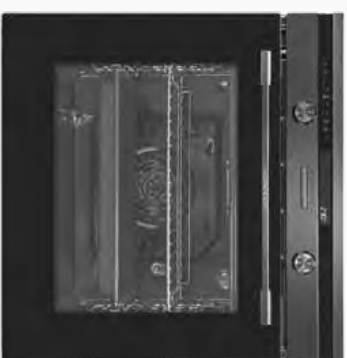
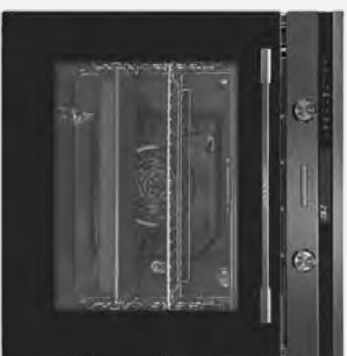

FOUR CATALYSE

SCOC17MBK | 588 €*



Caractéristiques principales

Nettoyage catalyse

Multifonction air pulsé

10 fonctions : éclairage, décongélation, chaleur de sole, traditionnel, traditionnel air brassé, grill, double grill, double grill air brassé, air pulsé, éco

Départ différé

Plage de température : 50 - 250 °C

Volume net de la cavité : 70 litres

5 niveaux de cuisson

Affichage LED blanc

Fermeture douce

Rails télescopiques sur 1 niveau

Préconsistance de la température

Informations techniques

Éclairage intérieur 25 W

Classe énergétique A

Accessoires inclus : 1 lèchetrite, 1 grille

SCOC17MBK
SCOC17BABK

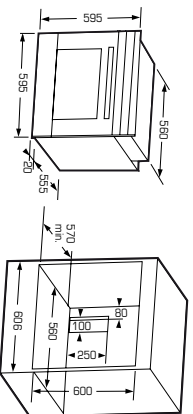

FOUR CATALYSE

SCOC17BABK | 529 €*



Caractéristiques principales

Nettoyage catalyse

Multifonction air pulsé

10 fonctions : éclairage, décongélation, chaleur de sole, traditionnel, traditionnel air brassé, grill, double grill, double grill air brassé, air pulsé, éco

Départ différé

Plage de température : 50 - 250 °C

Volume net de la cavité : 70 litres

5 niveaux de cuisson

Affichage LED blanc

Préconsistance de la température

Informations techniques

Éclairage intérieur 25 W

Classe énergétique A

Accessoires inclus : 1 lèchetrite, 1 grille

FOUR CATALYSE

SCOC17MBS | 588 €*



Caractéristiques principales

Nettoyage catalyse

Multifonction air pulsé

10 fonctions : éclairage, décongélation, chaleur de sole, traditionnel, traditionnel air brassé, grill, double grill, double grill air brassé, air pulsé, éco

Départ différé

Plage de température : 50 - 250 °C

Volume net de la cavité : 70 litres

5 niveaux de cuisson

Affichage LED blanc

Fermeture douce

Rails télescopiques sur 1 niveau

Préconsistance de la température

Informations techniques

Éclairage intérieur 25 W

Classe énergétique A

Accessoires inclus : 1 lèchetrite, 1 grille

FOUR CATALYSE

SCOC17BABS | 529 €*



Caractéristiques principales

Nettoyage catalyse

Multifonction air pulsé

10 fonctions : éclairage, décongélation, chaleur de sole, traditionnel, traditionnel air brassé, grill, double grill, double grill air brassé, air pulsé, éco

Départ différé

Plage de température : 50 - 250 °C

Volume net de la cavité : 70 litres

5 niveaux de cuisson

Affichage LED blanc

Préconsistance de la température

Informations techniques

Éclairage intérieur 25 W

Classe énergétique A

Accessoires inclus : 1 lèchetrite, 1 grille

SCOC17MBS
SCOC17BABS

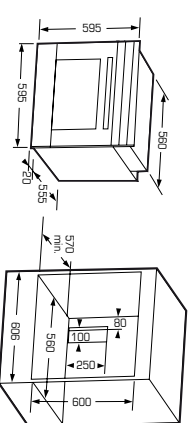



FOUR VAPEUR

DES RECETTES AUTOMATIQUES POUR DES PLATS UNIQUES

La cuisson vapeur permet une cuisine saine tout en conservant les nutriments et les saveurs. Avec ses 20 programmes pré-réglés, votre four s'occupe de tout.



FOUR MULTIFONCTION CATALYSE

SCOC15ENBK | 470 €*



Caractéristiques principales

Nettoyage catalyse
Multifonction air pulsé
10 fonctions : éclairage, décongélation, chaleur de sole, traditionnel, traditionnel air brassé, grill, double grill, double grill air brassé, air pulsé, éco, pyrolyse
Plage de température : 50 - 250 °C
Volume net de la cavité : 70 litres
Fonction départ différé 5 niveaux de cuisson
Affichage LED blanc
Préconisation de la température

Informations techniques

Éclairage intérieur 25 W
Classe énergétique A
Accessoires inclus : 1 lèche-frite, 1 grille

FOUR MULTIFONCTION PYROLYSE

SCOP25ENBK | 623 €*



Caractéristiques principales

Nettoyage pyrolyse
Multifonction air pulsé
11 fonctions : éclairage, décongélation, chaleur de sole, traditionnel, traditionnel air brassé, grill, double grill, double grill air brassé, air pulsé, éco, pyrolyse
Plage de température : 50 - 250 °C
Volume net de la cavité : 70 litres
Fonction départ différé
5 niveaux de cuisson
Affichage LED blanc
Préconisation de la température

Informations techniques

Éclairage intérieur 25 W
Classe énergétique A
Accessoires inclus : 1 lèche-frite, 1 grille

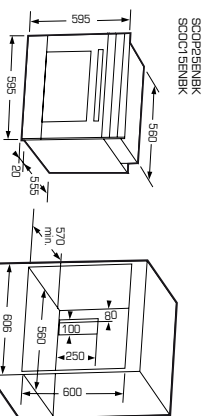

PROGRAMMEZ LA CUISSON DE VOS PLATS PRÉFÉRÉS AVEC LE DÉPART DIFFÉRÉ

Grâce au départ différé, les fours Schneider vous accompagnent dans la cuisson de vos plats en fonction de votre emploi du temps. Vous pourrez programmer le départ du four jusqu'à 24h en avance en réglant l'heure souhaitée du départ, la température et la durée de cuisson. Lorsque l'heure arrivera, le four émettra un signal sonore et commencera la cuisson.



SÉCHAGE AUTOMATIQUE

Inutile d'essuyer vous-même votre four vapeur après l'utilisation, grâce à la fonction séchage, la cavité est séchée automatiquement. Gagnez ainsi du temps et de l'énergie.





UN RÉSERVOIR AMOVIBLE D'UN LITRE POUR UNE CUISSON LONGUE DURÉE

Le four vapeur Schneider dispose d'un réservoir de 1 litre, entièrement amovible, permettant une cuisson allant jusqu'à 90 minutes.

UN NETTOYAGE SIMPLIFIÉ GRÂCE À LA FONCTION DÉTARTRAGE

Ne craignez plus l'entartage grâce à la fonction détartage intégrée dans votre four vapeur Schneider.



FONCTION FERMENTATION

Le four vapeur Schneider est doté de la fonction « fermentation » pour vous permettre de réaliser la levée de votre pain mais également vos recettes de yaourt préférées.



UNE DÉCONGÉLATION EN DOUCEUR

Décongelez vos ingrédients tout en conservant leurs propriétés nutritives avec la fonction décongélation des fours Schneider. Sans utilisation de chaleur, vos aliments sont décongelés lentement et sans être cuits, grâce à une ventilation adéquate de la cavité.



FOUR VAPEUR 45 CM

SC9045BK | 976 €



Caractéristiques principales

- Volume 34 litres
- Capacité du réservoir d'eau 1 l
- Température réglable de 35 - 100 °C
- 20 programmes automatiques
- Fonction fermentation
- Fonction décongélation
- Fonction séchage
- Fonction détartage
- Sécurité enfants
- Départ différé
- 3 niveaux d'enfournement
- Accessoires inclus : 1 grille pour cuisson à vapeur; 1 plaque pour cuisson à vapeur

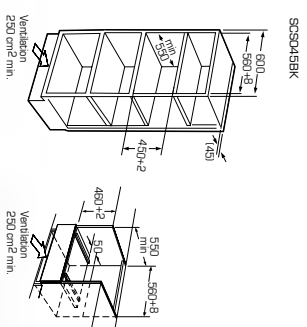



MICRO-ONDES COMBINÉS



MICRO-ONDES



DOREZ VOS PLATS EN UN TEMPS RECORD

Disposant d'un gril de 1000W, les micro-ondes Schneider vous permettent d'apporter du croustillant à vos préparations.

UN PLATEAU GRAND FORMAT POUR TOUS TYPES DE PLATS

Grâce à son plateau de 36 cm de diamètre, le four micro-ondes combiné Schneider vous permet de réchauffer tous types de plats, même les plus grands.



CAVITÉ 25 L

Dotée d'une large cavité, réchauffez vos plats et larges assiettes sans contrainte.



UNE CUISSON HOMOGÈNE SUR TOUS LES NIVEAUX

Faites monter la température de votre appareil à grande vitesse grâce à la résistance circulaire supplémentaire qui s'active en mode air pulsé. Celle-ci assure également une cuisson homogène et permet de cuire simultanément sur plusieurs niveaux. Combinée aux micro-ondes, elle vous permet de plus de réduire le temps de cuisson de vos plats.

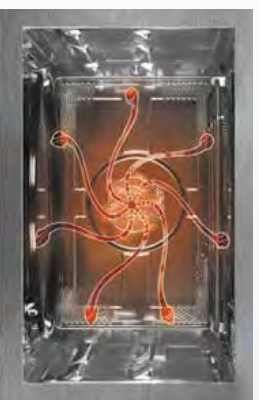

UN REVÊTEMENT INOX POUR UNE DURÉE DE VIE PROLONGÉE

Les fours micro-ondes intégrables Schneider sont tous dotés d'une cavité en inox, matériau reconnu pour sa longévité et sa facilité d'entretien.





MICRO-ONDES 45 CM

SCMG145BK | 705 €*



Caractéristiques principales

- Volume 44 litres
- 5 puissances micro-ondes
- Fonction grill
- Fonction combiné MD + grill
- 8 programmes automatiques
- Puissance du micro-ondes : 900 W
- Puissance du grill : 1750 W
- Diamètre plateau tournant : 36 cm
- Sécurité enfants
- Fonction décongélation
- Minuterie : 95 min
- Indicateur sonore de fin de cuisson

Informations techniques

- Matériau de la cavité : inox
- Affichage LED blanc
- Accessoires inclus : 2 supports grill, haut et bas

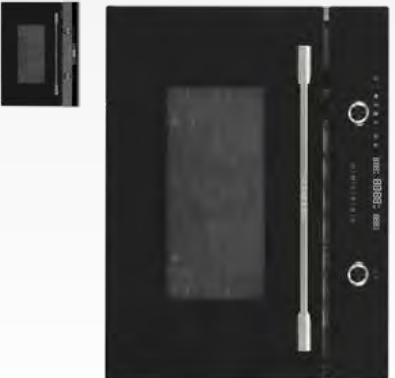
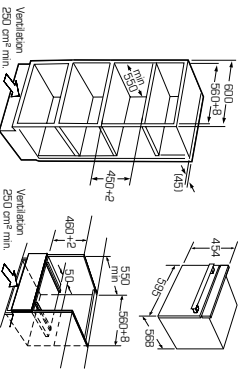

FOUR MICRO-ONDES COMBINÉ 45 CM

SCMG245BK | 905 €*(noir)
SCMG245BS | 905 €*(inox)



Caractéristiques principales

- Volume 44 litres
- Multifonction air pulsé
- Fonction préchauffage rapide
- 5 puissances micro-ondes
- 13 programmes automatiques
- Puissance du micro-ondes : 900 W
- Puissance du grill : 1750 W
- Puissance four multifonction : 1750 W
- Diamètre plateau tournant : 36 cm
- Sécurité enfants
- Fonction décongélation en fonction du temps et du poids
- Minuterie : 95 min
- Indicateur sonore de fin de cuisson

Informations techniques

- Matériau de la cavité : inox
- Affichage LED blanc
- Accessoires inclus : 2 supports grill, haut et bas

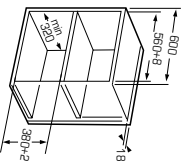
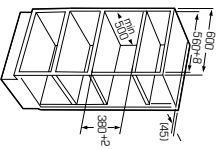

MICRO-ONDES 38 CM

SCMG138BK | 447 €*

Caractéristiques principales

- Volume 25 litres
- 5 puissances micro-ondes
- Fonction grill
- 2 programmes combinés MD et grill
- 8 programmes automatiques
- Puissance du micro-ondes : 900 W
- Puissance du grill : 1000 W
- Diamètre plateau tournant : 31,5 cm



- Sécurité enfants
- Fonction décongélation en fonction du temps et du poids
- Minuterie 95 min
- Indicateur sonore de fin de cuisson

Informations techniques

- Matériau de la cavité : inox
- Affichage LED blanc
- Accessoire inclus : 1 support grill



MICRO-ONDES 38 CM

SCMG138BS | 447 €*

Caractéristiques principales

- Volume 25 litres
- 5 puissances micro-ondes
- Fonction grill
- 2 programmes combinés MD et grill
- 8 programmes automatiques
- Puissance du micro-ondes : 900 W
- Puissance du grill : 1000 W
- Diamètre plateau tournant : 31,5 cm



- Sécurité enfants
- Fonction décongélation en fonction du temps et du poids
- Minuterie : 95 min
- Indicateur sonore de fin de cuisson

Informations techniques

- Matériau de la cavité : inox
- Affichage LED blanc
- Accessoire inclus : 1 support grill



MICRO-ONDES 38 CM

SCMG3820ND | 352 €*

Caractéristiques principales

- Volume 20 litres
- 5 puissances micro-ondes
- 8 programmes automatiques
- Puissance du micro-ondes : 800 W
- Diamètre plateau tournant : 24,5 cm
- Sécurité enfants



- Fonction décongélation en fonction du temps et du poids
- Minuterie 95 min
- Indicateur sonore de fin de cuisson

Informations techniques

- Matériau de la cavité : inox
- Affichage LED blanc



COMMANDES SENSITIVES

Pour faciliter l'usage du tiroir chauffant, les commandes sont accessibles sur la tranche. Ses touches sensibles sont autant intuitives que pratiques. Chaque programme est facilement repérable grâce à des symboles clairs et la maîtrise de votre tiroir chauffant devient un jeu d'enfant.

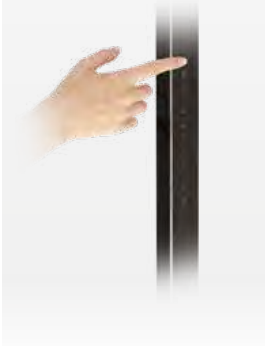

OUVERTURE D'UNE SIMPLE PRESSION

Ultra simple d'utilisation avec son système *push and pull*, ce tiroir chauffant peut également opérer une sortie complète des rails pour un accès plus facile à vos plats.



UN TAPIS POUR PLUS DE STABILITÉ

Pas de dérapage permis : notre tiroir chauffant est équipé d'un tapis anti-dérapant qui permet à tous les types de contenants d'adhérer et de bien rester en place lors de l'ouverture.



GARDEZ VOS PLATS À TEMPÉRATURE IDÉALE ET BIEN PLUS ENCORE

Notre tiroir chauffant vous permet de conserver vos plats à la bonne température jusqu'à ce que vous soyez prêts à servir. Il est également parfait pour décongeler les aliments en douceur ou encore faire lever une pâte à pain. Véritable compagnon au quotidien, il saura vite se rendre indispensable.



TIROIR CHAUFFANT 14 CM

SCWD15BK | 564 €*



Caractéristiques principales

- Ouverture push-pull, sortie totale
- Commande par touches sensibles
- Fermeture douce
- Tapis antidérapant
- Cavité en inox
- Volume intérieur : 22 litres
- Plage de température : 40° - 80° C
- Fonctions : étuve, cuisson à basse température, fermentation de yaourts, décongélation, maintien au chaud, préchauffage de la vaisselle

Informations techniques

- Chargement max 2,5 kg
- Nombre maximum d'assiettes : 12
- Nombre maximum de tasses d'expresso : 80
- Préchauffage de vaisselle pour 6 personnes (EN 50242)

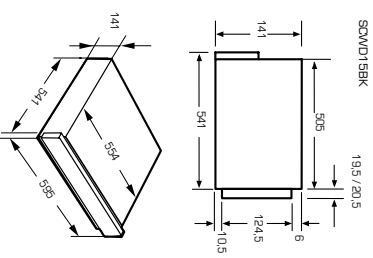

TABELE ASPIRANTE





Pour un gain de place et un confort de travail lors de la préparation de vos plats, les plaques aspirantes Schneider combinent avec perfection cuisson et aspiration.



TABLE ASPIRANTE / CUISSON



TÉMOIN DE CHALEUR RÉSIDUELLE

Après l'arrêt d'une zone ou de la table de cuisson, les foyers sont toujours chauds. Le témoin de chaleur résiduelle indique ainsi H sur l'écran et le symbole disparaît lorsque le foyer est suffisamment refroidi.

FONCTION BOOSTER ET DOUBLE BOOSTER

Le booster et double booster permettent de chauffer le foyer sélectionné de façon plus rapide. Si cette fonction est activée, la puissance est maximale (3000 W en double booster) pendant 10 minutes.



CUISSON AUTOMATIQUE

En sélectionnant la puissance souhaitée puis la fonction "Cuisson automatique", la table active le booster afin d'accélérer la montée en température pour atteindre le niveau défini, avant de revenir au réglage initial.



STOP & GO

Cette fonction interrompt toutes les activités de la table de cuisson et mémorise les paramètres pour les réactiver lorsque vous le souhaitez. Pratique pour nettoyer votre table de cuisson entre deux préparations !



MANTIEN AU CHAUD

Cette fonction règle la température du foyer à 70°C et maintient les plats au chaud jusqu'au moment de les servir. Ainsi, vous évitez les débordements et sur-cuissons de vos plats. La durée maximale du maintien au chaud est de 2 heures.



BRIDGE OU BRIDGE AUTOMATIQUE

La fonction bridge permet d'utiliser les 2 foyers en même temps avec les mêmes réglages ; vous disposez ainsi d'un grand foyer permettant de cuire les casseroles et autres ustensiles les plus larges. Le booster est également activable dans cette fonction.

FONCTION BOOSTER

En activant cette fonction, les graisses et odeurs les plus tenaces sont capturées ; la hotte déclenche une aspiration à puissance maximale pendant 10 minutes.



FONCTION ARRÊT DIFFÉRÉ

Pour un air assaini dans la cuisine, activez cette fonction ; ainsi, la hotte continuera de fonctionner pendant 15 minutes après l'arrêt de la table de cuisson.



FONCTION GRIL

La touche grill permet l'utilisation d'un accessoire de cuisson de type grill ou plancha dans les meilleures conditions en cuisinant sur le foyer bridge à la bonne température.



DÉTECTION INTÉLLIGENTE

Lorsque vous positionnez une casserole sur un foyer, la zone est automatiquement sélectionnée sur le bandeau de commande et il suffit de régler la puissance souhaitée.



FONCTION AUTOMATIQUE

Cette fonction permet de lier la hotte à la table de cuisson. Plus la puissance de la table est élevée, plus l'aspiration de la hotte est puissante.

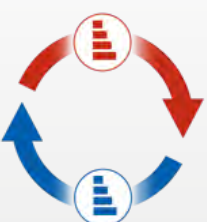

INDICATEUR DE SATURATION DU FILTRE A GRAISSES

Lorsque la hotte est allumée et la puissance réglée sur 0, l'écran affiche le nombre d'heures restantes avant la nécessité de nettoyer les filtres. Le nombre d'heures par défaut est 30 heures, mais il est possible d'ajuster ce paramètre.





TABLE ASPIRANTE

4 foyers induction avec hotte centrale

SCVH651AS | 2705€*

Disponible à partir de Juin 2021



Caractéristiques principales

Table de cuisson :

- Commande par slider central et accès directs aux fonctions spéciales
- 9 puissances + double booster
- Minuterie
- Maintien au chaud
- Bridge automatique
- Fonction grill
- Stop & Go
- Cuisson automatique
- Détection intelligente
- Fonction automatique

Puissance totale 7400 W



2 x 210 x 190 mm

2100 W

Booster I : 2300 W

Booster II : 3000 W



2 x 210 x 190 mm

2100 W

Booster I : 2300 W

Booster II : 3000 W



TABLE
ASPIRANTE

Hotte :

- Classe énergétique A
- Moteur EC, silencieux et efficace
- Puissance d'aspiration : 900 m³/h
- Niveau sonore : min 33 dB/max 60 dB
- 9 puissances + double booster
- Fonction arrêt différé
- Dimensions : 78 x 52 cm
- Indicateur de saturation des filtres à graisses

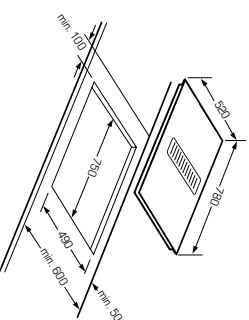
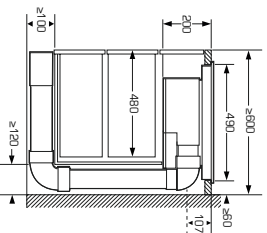
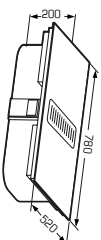

TABLES DE CUISSON





Avec un design pensé pour rendre leur utilisation intuitive, les tables de cuisson Schneider offrent maîtrise, puissance de montée en température, sécurité au service de la passion culinaire.



3 TYPES DE COMMANDES POUR GÉRER VOS CUISSONS DE FAÇON EFFICACE

- La collection de tables de cuisson Schneider dispose de 3 types de commandes intuitives pour régler la puissance du foyer :
- les touches sensibles avec un accès direct aux foyers.
 - le slider central permet de régler la puissance en faisant glisser le doigt. Il est également possible de sélectionner une puissance en touchant l'endroit correspondant sur le slider.
 - les multi-sliders combinent les avantages des deux : la facilité d'utilisation du slider et l'accès direct au foyer en sélectionnant le slider correspondant.



TÉMOIN DE CHALEUR RÉSIDUELLE

Cet indicateur de chaleur résiduelle, symbolisé par un « H », indique en fin de cuisson, que le foyer est encore chaud. Attendez que la zone soit complètement refroidie afin d'éviter les risques de brûlure.



UNE CUISSON SURVEILLÉE À LA MINUTE PRÈS

Chaque foyer est doté de la fonction minuterie pour vous assurer une cuisson précise à la minute près et faire en sorte que vos plats soient cuits à la perfection.



PRESSÉ ? UTILISEZ LA FONCTION BOOSTER

Cuisinez beaucoup plus rapidement grâce à la fonction Booster ! En l'activant, bénéficiez d'une montée en température plus rapide qu'en utilisation normale pour un gain de temps assuré.



GARDEZ VOS PLATS À LA BONNE TEMPÉRATURE

La fonction « maintien au chaud » permet de garder vos plats à la bonne température lorsque vos autres préparations ne sont pas prêtes, ou que vous devez attendre pour servir. Finie la tiédeur, bonjour les saveurs !



UNE ENVIE DE PLANCHA ?

Lorsque vous cuisinez avec un accessoire de type plancha ou barbecue sur votre table à induction, la fonction plancha règle la puissance idéale pour vous permettre de cuire vos viandes, poissons ou légumes de façon saine et savoureuse.



GRAND Foyer POUR GRANDES QUANTITÉS !

Besoin de cuisiner en grande quantité ? Grâce au grand foyer de 28 cm disponible sur les tables de cuissons Schneider, concevez des plats dans des casseroles volumineuses le plus facilement du monde.



UNE ZONE FLEXIBLE POUR PETITS OU GRANDS PLATS

Résolument pratiques, les tables à induction Schneider sont flexibles, vous offrant deux zones de cuisson séparées ou une seule zone de 39,5 x 20 cm.



TABLE INDUCTION 60 CM

SCT16042N5/1 | 647 €*

Caractéristiques principales

- 4 foyers induction dont
- 2 zones flexibles
- Commande par multi sliders et touches sensibles
- Minuterie 99 min
- 9 puissances
- Sécurité enfants
- Témoins de chaleur résiduelle
- Arrêt automatique
- Détecteur de récipients
- Fonction plancha
- Fonction maintien au chaud



Puissance totale : 7400 W

Zones flexibles : 395 x 200 mm
2500W, Booster 3000 W

180 mm x 180 mm
2000 W, Booster 2600 W

180 mm x 180 mm
1500 W, Booster 2000 W

180 mm x 180 mm
2000 W, Booster 2600 W

180 mm x 180 mm,
1500 W, Booster 2000 W

TABLE INDUCTION 60 CM

SCT16031N5/1 | 588 €*

Caractéristiques principales

- 3 foyers induction dont
- 1 zone flexible
- Commande par multi slider
- Fonction plancha
- Fonction maintien au chaud
- Minuterie 99 min
- 9 puissances
- Sécurité enfants
- Témoins de chaleur résiduelle
- Arrêt automatique
- Détecteur de récipients



Puissance totale : 7400 W

Zone flexible : 395 x 200 mm
2500 W, Booster 3000 W

180 mm x 180 mm
2000 W, Booster 2600 W

180 mm x 180 mm
1500 W, Booster 2000 W

Ø : 280 mm
2500 W, Booster 3600 W

TABLE INDUCTION 60 CM

SCT16041N3/1 | 529 €*

Caractéristiques principales

- 4 foyers induction dont
- 1 zone flexible
- Commande par slider
- Fonction plancha
- Fonction maintien au chaud
- Minuterie 99 min
- 9 puissances
- Sécurité enfants
- Témoins de chaleur résiduelle
- Arrêt automatique
- Détecteur de récipients



Puissance totale : 7400 W

Zone flexible : 395 x 200 mm
2600 W, Booster 3000 W

180 mm x 180 mm
2000 W, Booster 2600 W

180 mm x 180 mm
1500 W, Booster 2000 W

Ø : 210 mm
2000 W, Booster 2600 W

Ø : 180 mm
1500 W, Booster 2000 W





TABLE INDUCTION 60 CM

SCT16031N3/1 | 529 €*
—

Caractéristiques principales

- 3 foyers induction dont 1 zone flexible
- Commande par slider
- Fonction plancha
- Fonction maintien au chaud
- Minuterie 99 min
- Booster sur chaque foyer
- 9 puissances
- Sécurité enfants
- Témoin de chaleur résiduelle
- Arrêt automatique
- Détecteur de récipients



Puissance totale : 7400 W

- Zone flexible : 395 x 200 mm
- 2900 W, Booster 3000 W
- Ø : 180 mm x 180 mm
- 2000 W, Booster 2600 W
- Ø : 180 mm x 180 mm
- 1500 W, Booster 2000 W
- Ø : 280 mm
- 2500 W, Booster 3600 W



TABLE INDUCTION 60 CM

SCT16030N3/1 | 447 €*
—

Caractéristiques principales

- 3 foyers induction
- Commande par slider
- Fonction maintien au chaud
- Minuterie 99 min
- Booster sur chaque foyer
- 9 puissances
- Sécurité enfants
- Témoin de chaleur résiduelle
- Arrêt automatique
- Détecteur de récipients



Puissance totale : 7400 W

- Ø : 180 mm
- 2000 W, Booster 2600 W
- Ø : 160 mm
- 1500 W, Booster 2000 W
- Ø : 280 mm
- 2500 W, Booster 3600 W



TABLE INDUCTION 60 CM

SCT16030N1/1 | 388 €*
—

Caractéristiques principales

- 3 foyers induction
- Commande par touches sensibles
- Fonction maintien au chaud
- Minuterie 99 min
- Booster sur chaque foyer
- 9 puissances
- Sécurité enfants
- Témoin de chaleur résiduelle
- Arrêt automatique
- Détecteur de récipients



Puissance totale : 7400 W

- Ø : 180 mm
- 2000 W, Booster 2600 W
- Ø : 160 mm
- 1500 W, Booster 2000 W
- Ø : 280 mm
- 2500 W, Booster 3600 W



TABLE INDUCTION 70 CM

SCT17041N3/1 | 529 €*
—

Caractéristiques principales

- 4 foyers induction dont 1 zone flexible
- Commande par slider
- Fonction plancha
- Fonction maintien au chaud
- Minuterie 99 min
- Booster sur chaque foyer
- 9 puissances
- Sécurité enfants
- Témoin de chaleur résiduelle
- Arrêt automatique
- Détecteur de récipients



Puissance totale : 7400 W

- Zone flexible : 395 x 200 mm
- 2500W, Booster 3000 W
- 180 mm x 180 mm
- 2000 W, Booster 2600 W
- 180 mm x 180 mm
- 1500 W, Booster 2000 W
- Ø : 210 mm
- 2000 W, Booster 2600 W
- Ø : 180 mm
- 1500 W, Booster 2000 W



TABLE INDUCTION 80 CM

SCT18041N3/1 | 764 €*
—

Caractéristiques principales

- 4 foyers induction dont 1 zone flexible
- Commande par multi sliders
- Fonction plancha
- Fonction maintien au chaud
- Minuterie 99 min
- Booster sur chaque foyer
- 9 puissances
- Sécurité enfants
- Témoin de chaleur résiduelle
- Arrêt automatique
- Détecteur de récipients



Puissance totale : 7400 W

- Zone flexible : 395 x 200 mm
- 2500W, Booster 3000 W
- 180 mm x 180 mm
- 2000 W, Booster 2600 W
- 180 mm x 180 mm
- 1500 W, Booster 2000 W
- Ø : 160 mm
- 1500 W, Booster 1800 W
- Ø : 280 mm
- 2000 W, Booster 3000 W

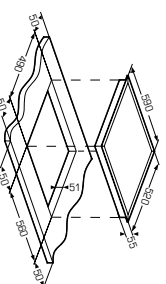

SCT1604N5/1
SCT16030N3/1
SCT16031N3/1
SCT16030N1/1

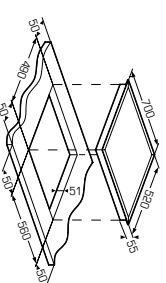

SCT17041N3

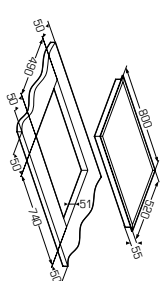

SCT18041N3

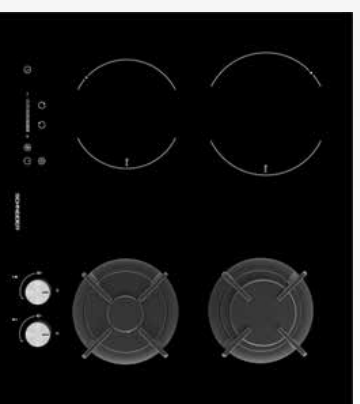

TABLE INDUCTION 90 CM

**SOTI9528N3 | 882 €*
Disponible à partir de mai 2021**



Caractéristiques principales

- 5 foyers induction dont 2 zones flexibles
- Commande par slider
- Fonction plancha
- Fonction maintien au chaud
- Minuterie 99 min
- Booster sur chaque foyer
- 9 puissances
- Sécurité enfants
- Témoin de chaleur résiduelle
- Arrêt automatique
- Détecteur de récipients
- Puissance totale : 7400 W
- Zones flexibles : 395 x 200 mm / 2800W, Booster 3500 W
- 180 mm x 180 mm / 2000 W, Booster 2600 W
- 180 mm x 180 mm / 1500 W, Booster 2000 W
- Ø : 280 mm / 2300 W, Booster 3000 W
- 180 mm x 180 mm / 2000 W, Booster 2600 W
- 180 mm x 180 mm / 1500 W, Booster 2000 W

DOMINO INDUCTION

**SODI90N1 | 317 €*
Disponible à partir de mai 2021**



Caractéristiques principales

- 2 foyers induction
- Commande par touches sensibles
- Fonction maintien au chaud
- Minuterie 99 min
- Booster sur chaque foyer
- 9 puissances
- Sécurité enfants
- Témoin de chaleur résiduelle
- Arrêt automatique
- Détecteur de récipients
- Puissance totale : 3500 W
- Ø : 180 mm / 1500 W, Booster 1800 W
- Ø : 180 mm / 2000 W, Booster 2300 W

TABLE MIXTE GAZ - INDUCTION

**SCT9164D5 | 588 €*
Disponible à partir de mai 2021**



Caractéristiques principales Induction

- 2 foyers induction
- Commande par slider
- Minuterie 99 min
- Booster sur chaque foyer
- 9 puissances
- Sécurité enfants
- Témoin de chaleur résiduelle
- Arrêt automatique
- Détecteur de récipients
- Puissance totale induction : 3500 W
- Ø : 200 mm / 2000 W / 2300 kW
- Ø : 160 mm / 1200 W / 1500 kW

Caractéristiques principales Gaz

- 2 brûleurs gaz Sabaf
- Surface en verre
- Grilles en fonte, lavables au lave-vaisselle
- Allumage une main
- Sécurité par thermocouple
- Équipé pour le gaz naturel, injecteurs pour butane/propane livrés avec l'appareil
- Puissance totale gaz : 4750 W
- Brûleur rapide, 3000 W
- Brûleur normal, 1750 W

SCTI90528N3/1

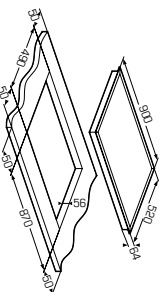

SODI90N1

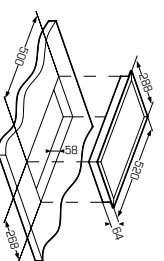

SCT9164D5

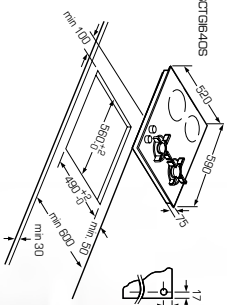



UN BRÛLEUR SUPRAMESURE POUR VOS WOKS

Idéal pour la cuisine au wok, le gaz permet de saisir les aliments tout en conservant leur croquant et leur saveur. Le brûleur wok de nos appareils atteint jusqu'à 3,8 kw et grâce à sa triple couronne, la chaleur se répartit de manière homogène sur toute la surface de cuisson de l'ustensile.



ESTHÉTIQUES ET RASSURANTS

Très solides, nos supports en fonte assurent la stabilité de vos marmites, poêles et woks, tout en étant esthétiques et lavables au lave-vaisselle.



ALLUMAGE D'UNE MAIN

Les manettes permettent non seulement de sélectionner la puissance souhaitée mais également d'allumer automatiquement les brûleurs de votre table de cuisson à gaz. En toute simplicité, allumez et réglez la flamme d'une seule main.



CUISENEZ EN TOUT SÉCURITÉ

La fonction thermocouple vous assure une sécurité optimale puisqu'elle garantit un arrêt de l'arrivée de gaz si la flamme s'éteint.

TABLE VERRE GAZ

SCTG741ACN | 470 €*



Caractéristiques principales

5 brûleurs gaz Sabaf dont 1 Wok

Surface en verre

Bandeau de commande en aluminium noir

Grilles en fonte lavables au lave-vaisselle

Allumage une main

Sécurité par thermocouple

Équipés pour le gaz naturel, injecteurs pour butane/propane livrés avec l'appareil

Puissance de raccordement totale : 17300 W

Brûleur normal : 1750 W

Brûleur rapide : 3000 W

Brûleur Wok : 3800 W

Brûleur normal : 1750 W

Brûleur économique : 1000W

Brûleur économique : 1000W

TABLE VERRE GAZ

SCTG640ACN | 352 €*



Caractéristiques principales

4 brûleurs gaz Sabaf

Surface en verre

Bandeau de commande en alu noir

Grilles en fonte lavables au lave vaisselle

Allumage une main

Sécurité par thermocouple

Équipé pour le gaz naturel, injecteurs pour butane/propane livrés avec l'appareil

Puissance de raccordement totale : 7500 W

Brûleur normal : 1750 W

Brûleur normal : 1750 W

Brûleur rapide : 3000 W

Brûleur économique : 1000W

Brûleur économique : 1000W

SCTG741ACN

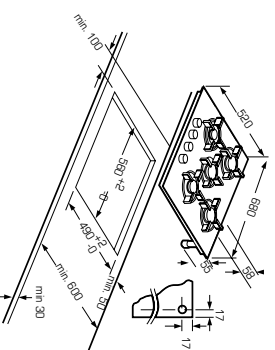

SCTG640ACN

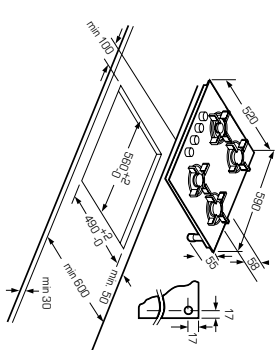

TABLE GAZ ÉMAIL 60CM

SCTG604QB1 | 211 €*



Caractéristiques principales

- 4 brûleurs gaz Sabaf
- Surface en émail
- Grilles émaillées lavables au lave-vaisselle
- Allumage une main
- Sécurité par thermocouple
- Équipé pour le gaz naturel, injecteurs pour butane/propane livrés avec l'appareil

- Puissance de raccordement totale : 7500 W
- Brûleur rapide : 3000 W
- Brûleur normal : 1750 W
- Brûleur normal : 1750 W
- Brûleur économique : 1000 W

TABLE GAZ ÉMAIL 60CM

SCTG604QN1 | 211 €*



Caractéristiques principales

- 4 brûleurs gaz Sabaf
- Surface en émail
- Grilles émaillées lavables au lave-vaisselle
- Allumage une main
- Sécurité par thermocouple
- Équipé pour le gaz naturel, injecteurs pour butane/propane livrés avec l'appareil

- Puissance de raccordement totale : 7500 W
- Brûleur rapide : 3000 W
- Brûleur normal : 1750 W
- Brûleur normal : 1750 W
- Brûleur économique : 1000 W

TABLE GAZ INOX 60CM

SCTG604DX1 | 211 €*



Caractéristiques principales

- 4 brûleurs gaz Sabaf
- Surface en inox
- Grilles émaillées lavables au lave-vaisselle
- Allumage une main
- Sécurité par thermocouple
- Équipé pour le gaz naturel, injecteurs pour butane/propane livrés avec l'appareil

- Puissance de raccordement totale : 7500 W
- Brûleur rapide : 3000 W
- Brûleur normal : 1750 W
- Brûleur normal : 1750 W
- Brûleur économique : 1000 W

DOMINO GAZ INOX

SCDG30B4 | 211 €*



Caractéristiques principales

- 2 brûleurs gaz Sabaf
- Surface en inox
- Grilles en fonte lavables au lave-vaisselle
- Manettes en métal
- Allumage une main
- Sécurité par thermocouple
- Équipé pour le gaz naturel, injecteurs pour butane/propane livrés avec l'appareil

- Puissance de raccordement totale : 7500 W
- Brûleur rapide : 3000 W
- Brûleur économique : 1000 W

DOMINO GAZ VERRE

SCDG30B4 | 282 €*



Caractéristiques principales

- 2 brûleurs gaz Sabaf
- Surface en verre
- Bardeau de commande en alu noir
- Grilles en fonte lavables au lave-vaisselle
- Manettes en métal
- Allumage une main
- Sécurité par thermocouple
- Équipé pour le gaz naturel, injecteurs pour butane/propane livrés avec l'appareil

- Puissance de raccordement totale : 7500 W
- Brûleur rapide : 3000 W
- Brûleur économique : 1000 W

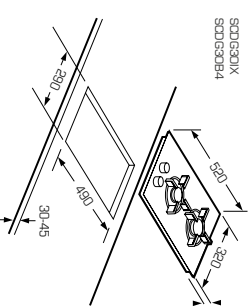
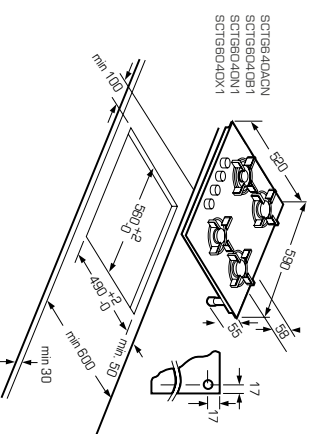



TABLE VITROCÉRAMIQUE

STV603 | 294 €*

Caractéristiques principales

- 3 foyers vitrocéramiques dont 1 double couronne
- Commande par touches sensibles
- Minuterie
- 9 puissances
- Sécurité enfants
- Témoin de chaleur résiduelle
- Arrêt automatique



Puissance totale : 5200 W

Ø : 200 mm
1800 W

Ø : 165 mm
1200 W

Ø : 138 mm / 230 mm
1000 W / 2200 W

TABLE VITROCÉRAMIQUE

STV604 | 294 €*

Caractéristiques principales

- 4 foyers vitrocéramiques
- Commande par touches sensibles
- Minuterie
- 9 puissances
- Sécurité enfants
- Témoin de chaleur résiduelle
- Arrêt automatique



Puissance totale : 8000 W

Ø : 200 mm
1800 W

Ø : 165 mm
1200 W

Ø : 200 mm
1800 W

Ø : 165 mm
1200 W

TABLE VITROCÉRAMIQUE

STV60M | 294 €*

Caractéristiques principales

- 4 foyers vitrocéramiques
- Commande par manettes avec affichage digital de la puissance
- 7 puissances
- Témoin de chaleur résiduelle
- Arrêt automatique



Puissance totale : 8000 W

Ø : 200 mm
1800 W

Ø : 165 mm
1200 W

Ø : 200 mm
1800 W

Ø : 165 mm
1200 W

STV603
STV604
STV60M

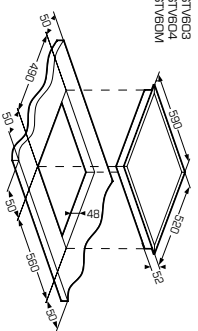

DOMINO VITROCÉRAMIQUE

SDV30M | 235 €*

Caractéristiques principales

- 2 foyers vitrocéramiques
- Commande par manettes avec affichage digital de la puissance
- 7 puissances
- Témoin de chaleur résiduelle
- Arrêt automatique



Puissance totale : 3000 W

Ø : 165 mm
1200 W

Ø : 200 mm
1800 W

DOMINO VITROCÉRAMIQUE

SDV30S | 235 €*

Caractéristiques principales

- 2 foyers vitrocéramiques
- Commande par touches sensibles
- Minuterie
- 9 puissances
- Sécurité enfants
- Témoin de chaleur résiduelle
- Arrêt automatique



Puissance totale : 3000 W

Ø : 165 mm
1200 W

Ø : 200 mm
1800 W

DOMINO ÉLECTRIQUE

SCDE302XM | 164 €*

Caractéristiques principales

- 2 foyers électriques
- Commande par manettes
- Manette minuteur coupe-circuit 90 min
- 3 puissances
- Témoin de fonctionnement
- Détecteur de réceptifs



Puissance totale : 3000 W

Ø : 145 mm
1000 W

Ø : 180 mm
2000 W

SDV30M
SDV30S

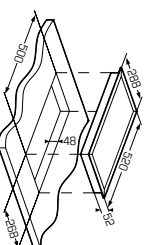

SCDE302XM

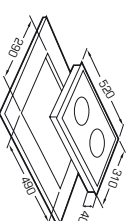

HOTTES





CLASSE ÉNERGÉTIQUE

Toutes les hottes décoratives sont classées A+++ ou A, avec des puissances jusqu'à 800 m³/h.



Lieu d'échange et de vie, la cuisine est une pièce capitale : souvent décloisonnée, elle se doit d'être accueillante, confortable et élégante. Si la hotte de cuisson est un élément décoratif et fonctionnel indispensable dans une cuisine, elle se doit de rester discrète. Économies en énergie, les hottes de cuisson Schneider combinent justement esthétique, performance d'aspiration et faible niveau sonore.

EFFICACES EN SILENCE

Les hottes Schneider sont dotées d'une puissance d'aspiration importante, tout en conservant un niveau sonore qui vous permet d'allier confort et efficacité en cuisine.



UN AIR PURIFIÉ

Anti-odeurs, les filtres à charbon Schneider seront les meilleurs alliés de vos hottes installées en mode recyclage. Déjà pré-installées, profitez d'un air pur dès la première cuisson !



OUVERTURE AUTOMATIQUE

La hotte s'ouvre automatiquement en fonction de la vitesse sélectionnée pour optimiser l'aspiration.



ARRÊT AUTOMATIQUE

Toutes les hottes avec commande par touches sensibles disposent de la fonction arrêt différé. Ainsi, la hotte continue à aspirer les mauvaises odeurs quelques minutes après avoir appuyé sur la touche on/off pour un environnement encore plus sain.



HOTTE DÉCOR MURALE 90 CM

SCHD2A99AAB | 647 €*



Caractéristiques principales

Fonctionnement en mode recyclage ou évacuation
Finition verre noir dépoli
Ouverture automatique du panneau pour optimiser l'aspiration
Commande par touches sensibles
Fonction arrêt automatique
Débit d'air max 616 m³/h
Puissance du moteur : 165 W
Niveau sonore 64 dB (A)
3 vitesses
Éclairage LED, 2 x 1,5 W
2 filtre à graisses en aluminium
Filtres à charbon inclus
Classe d'efficacité énergétique : A
Filtres à charbon de rechange : 1.11.01.0004

HOTTE DÉCOR MURALE 60 & 90 CM

SCHD2A90EBV | 411 €*
SCHD2A90EBV (90 cm) | 470 €*



Caractéristiques principales

Fonctionnement en mode recyclage ou évacuation
Finition verre noir
Commande par touches sensibles
Fonction arrêt automatique
Débit d'air max 594 m³/h
Puissance du moteur : 165 W
Niveau sonore 65 dB (A)
3 vitesses
Éclairage LED, 2 x 1,5 W
1 filtre à graisses en aluminium
Filtres à charbon inclus
Classe d'efficacité énergétique : A
Filtres à charbon de rechange : 1.11.01.0004



HOTTES DÉCOR MURALES 60 & 90 CM

SCHD6652EB (60 cm) | 529 €*
SCHD9652EB (90 cm) | 588 €*



Caractéristiques principales

Fonctionnement en mode recyclage ou évacuation
Finition verre noir
Commande par touches sensibles
Moteur Inverter BLDC
Fonction arrêt automatique
Débit d'air max 650 m³/h
Puissance du moteur : 70 W
Niveau sonore 56 dB (A)
3 vitesses + booster
Éclairage LED, 2 x 1,5 W
2 / 3 filtre à graisses en aluminium
Filtres à charbon inclus
Classe d'efficacité énergétique : A++
Filtres à charbon de rechange : 1.11.01.0004

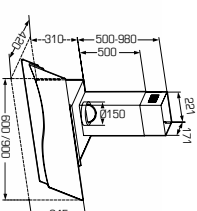

SCHD2A90EBV
SCHD2A90EBV

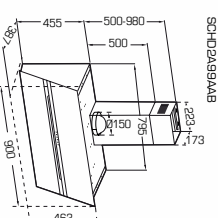

SCHD9652EB
SCHD9652EB

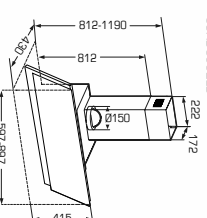

SCHD6652EB
SCHD6652EB



HOTTE DÉCOR MURALE 90 CM

SCHB9612TB | 529 €*
*



Caractéristiques principales

Fonctionnement en mode recyclage ou évacuation
Finition inox et verre noir
Commande par touches sensibles
Moteur Inverter BLDC
Fonction arrêt automatique
Débit d'air max 647 m³/h
Puissance du moteur : 70 W
Niveau sonore 59 dB (A)
3 vitesses + booster
Éclairage LED, 2 x 1,5 W
3 filtre à graisses en aluminium
Filtres à charbon inclus
Classe d'efficacité énergétique : A++
Filtres à charbon de rechange : CU003556

HOTTES DÉCOR MURALES 60 & 90 CM

SCHB68EX (60 cm) | 411 €*
SCHB98EX (90 cm) | 470 €*
*



Caractéristiques principales

Fonctionnement en mode recyclage ou évacuation
Finition inox
Commande par touches électroniques
Débit d'air max 805 m³/h
Puissance du moteur : 250 W
Niveau sonore 65 dB (A)
3 vitesses + booster
Éclairage LED, 2 x 1,5 W
2 / 3 filtre à graisses en aluminium
Filtres à charbon inclus
Classe d'efficacité énergétique : A
Filtres à charbon de rechange : CU003556

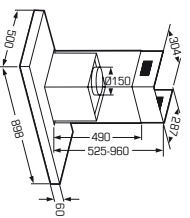

SCHB9612TB

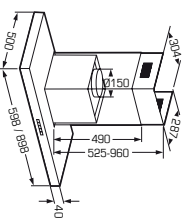

SCHB68EX
SCHB98EX

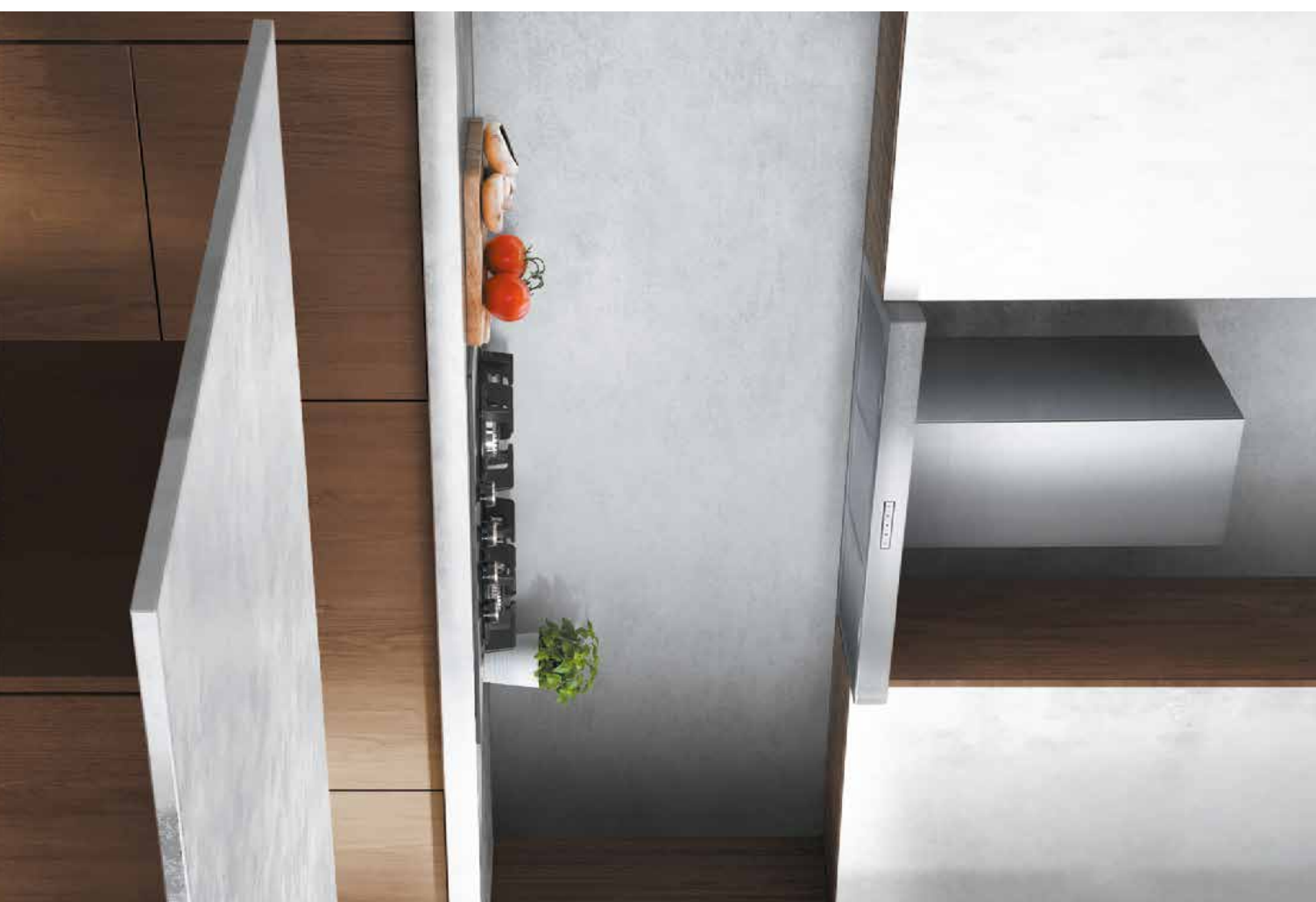



HOTTE ILOT

SCH19602AN | 647 €*



Caractéristiques principales

Fonctionnement en mode recyclage ou évacuation
 Commande par touches sensibles
 Fonction arrêt automatique
 Débit d'air max 602 m³/h
 Puissance du moteur : 165 W
 Niveau sonore 61 dB (A)
 3 vitesses
 Éclairage LED, 4 x 1,5 W
 3 filtres à graisses en aluminium
 Filtres à charbon inclus
 Classe d'efficacité énergétique : A
 Filtres à charbon de recharge : 1.1.01.0009

HOTTE TÉLESCOPIQUE

SCHT662AX (60 cm) | 270 €*
 SCHT662AX (90 cm) | 388 €*



Caractéristiques principales

Fonctionnement en mode recyclage ou évacuation
 Commande à bascule
 Débit d'air max 620 m³/h
 Puissance du moteur : 165 W
 Niveau sonore 69 dB (A)
 2 vitesses
 Éclairage LED, 2 x 2 W
 2 filtres à graisses en aluminium
 Filtres à charbon inclus
 Classe d'efficacité énergétique : A
 Filtres à charbon de recharge : 1.1.01.0004

HOTTE TÉLESCOPIQUE

SCHT6044CX (inox) | 176 €*
 SCHT6044CN (noir) | 176 €*



Caractéristiques principales

Fonctionnement en mode recyclage ou évacuation
 Commande par curseur
 Débit d'air max 440 m³/h
 Puissance du moteur : 105 W
 Niveau sonore 63 dB (A)
 3 vitesses
 Éclairage LED, 1 x 1,5 W
 2 filtres à graisses en aluminium
 Filtres à charbon inclus
 Classe d'efficacité énergétique : C
 Filtres à charbon de recharge : CU003556

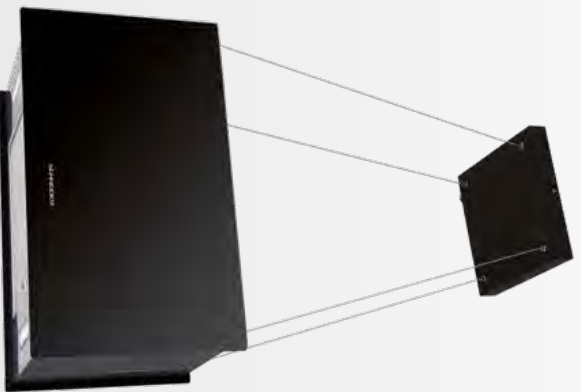

HOTTE ILOT

SCH16589AN | 588 €*



Caractéristiques principales

Fonctionnement en mode recyclage
 Commande par touches sensibles
 Fonction arrêt automatique
 Débit d'air max 589 m³/h
 Puissance du moteur : 165 W
 Niveau sonore 58 dB (A)
 3 vitesses
 Éclairage LED, 2 x 1,5 W
 1 filtre à graisses en aluminium
 Filtres à charbon inclus
 Classe d'efficacité énergétique : A
 Filtres à charbon de recharge : 1.1.01.0004

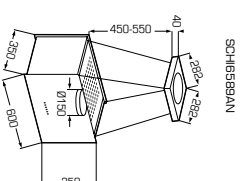

SCH16589AN

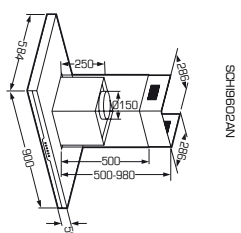

SCH19602AN

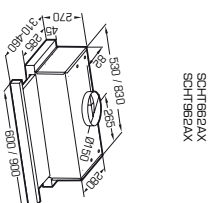

SCHT662AX
SCHT662AX

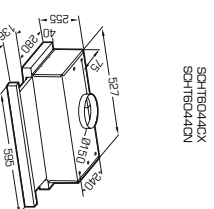

SCHT6044CX
SCHT6044CN



GRUPE FILTRANT

SCHIG5261BX | 223 €*
 * hors taxes



Caractéristiques principales

Fonctionnement en mode recyclage ou évacuation
 Commande par touches électroniques
 Débit d'air max 575 m³/h
 Puissance du moteur : 190 W
 Niveau sonore 69 dB (A)
 3 vitesses
 Éclairage LED, 2 x 1,5 W
 2 filtres à graisses en aluminium
 Filtres à charbon inclus
 Classe d'efficacité énergétique : B
 Filtres à charbon de rechange : CF110

SCHIG5261BX

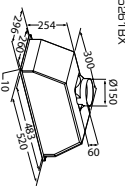

GRUPE FILTRANT

SCGF439QBX | 176 €*
 * hors taxes



Caractéristiques principales

Fonctionnement en mode recyclage ou évacuation
 Commande par curseur
 Débit d'air max 325 m³/h
 Puissance du moteur : 65 W
 Niveau sonore 63 dB (A)
 3 vitesses
 Éclairage LED, 2 x 2 W
 2 filtres à graisses en aluminium
 Filtres à charbon inclus
 Classe d'efficacité énergétique : B
 Filtres à charbon de rechange : CF130

SCGF439QBX

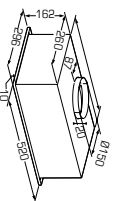

HOTTE CASQUETTE

SCH06400CX | 141 €*
 * hors taxes



Caractéristiques principales

Fonctionnement en mode recyclage ou évacuation
 Commande par touches mécaniques
 Débit d'air max 400 m³/h
 Puissance du moteur : 2 x 95 W
 Niveau sonore 65 dB (A)
 3 vitesses
 Éclairage LED, 2 x 2W
 2 filtres à graisse en aluminium
 Filtres à charbon inclus
 Classe d'efficacité énergétique : D
 Filtres à charbon de rechange : 1.11.01.0003

SCH06400CX

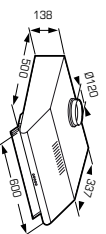

HOTTE CASQUETTE

SCH06018WH (blanc) | 105 €*
 SCH06018SL (silver) | 105 €*
 * hors taxes



Caractéristiques principales

Fonctionnement en mode recyclage ou évacuation
 Commande à bascule
 Débit d'air max 177 m³/h
 Puissance du moteur : 100 W
 Niveau sonore 65 dB (A)
 2 vitesses
 Éclairage LED, 1 x 1,5 W
 1 filtre à graisse acrylique
 Filtre à charbon inclus
 Classe d'efficacité énergétique : C
 Filtres à charbon de rechange : CU003974

SCH06018WH
 SCH06018SL

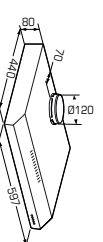

LAVE-VAISSELLE





Silencieux et d'une grande modularité, nos appareils se démarquent également par leurs performances énergétiques, un véritable atout qui facilite le quotidien tout en préservant l'environnement. Ainsi, libérez-vous de toute contrainte de lavage et profitez d'une vaisselle sèche et impeccable.



LAVE-VAISSELLE



Installation classique

Installation avec
charnières à glissière



CHOISISSEZ LA FAÇADE QUE VOUS SOUHAITEZ

Grâce aux charnières à glissières, l'habillage coulisse sur la porte du lave-vaisselle. Ainsi, il est possible d'installer des façades jusqu'à une hauteur de 800 mm. Cela permet de réduire la hauteur de la plinthe sans qu'il n'y ait d'obstacles lors de l'ouverture du lave-vaisselle. C'est également la solution idéale pour l'installation du lave-vaisselle en hauteur, grâce à un interstice minimum.

INSTALLATION EN HAUTEUR

Tous les lave-vaisselle de la gamme Schneider peuvent être installés en hauteur. Ainsi, vous évitez de vous baisser pour ranger la lave-vaisselle.

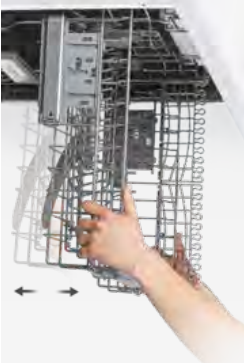

100% MODULARITÉ

Le panier supérieur de nos lave-vaisselle est réglable en hauteur, sur 2 positions. Même complètement chargé, le panier s'adapte à vos besoins et à votre vaisselle (casseroles, grandes assiettes, wok...).



TRIPLE FILTRE AUTO-NETTOYANT

Nos lave-vaisselle sont dotés du triple filtre auto-nettoyant : un système de filtration qui recycle en permanence l'eau de lavage, garantissant des consommations d'eau réduites.



ANTICIPEZ GRÂCE AU DÉPART DIFFÉRÉ

Grâce à la fonction Départ différé, vous avez le choix de programmer votre cycle de lavage jusqu'à 24h à l'avance afin de l'adapter au mieux à votre emploi du temps ou de profiter des tarifs heures creuses.

MAÎTRISEZ VOS CYCLES DE LAVAGE

Grâce à un point lumineux blanc au sol, sachez à tout moment si votre lave-vaisselle est encore en route ou si la vaisselle est prête à être rangée.



GRANDE HAUTEUR 86 CM ET ÉCLAIRAGE INTÉRIEUR

Le gain de place dans le panier inférieur permet de laver des grandes assiettes jusqu'à 33 cm de diamètre. Les modèles grande hauteur possèdent jusqu'à 4 lumières LED qui améliorent la visibilité dans l'ensemble du lave-vaisselle.

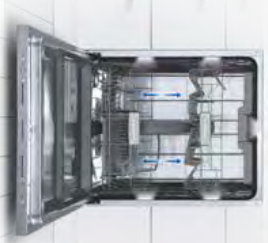

FONCTION AUTO STOP

Pour une économie d'énergie, le lave-vaisselle s'arrête 15 min. après la fin du programme si aucune commande n'est déclenchée par l'utilisateur.



UNE CUVE EN INOX POUR UNE HAUTE RÉSISTANCE

Tous nos lave-vaisselle possèdent une cuve inox : résistant et non oxydable, ce matériau confère une plus longue durée de vie à votre appareil.



TIROIR À COUVERTS AMOVIBLE

Les modèles avec tiroir à couverts permettent de gagner de la place pour les grands ustensiles et assiettes dans le panier inférieur et ainsi de laver 14 couverts en même temps. Amovible, il peut se poser sur le plan de travail pour vider le lave-vaisselle plus facilement.



OUVERTURE AUTOMATIQUE

À la fin du cycle de séchage, le lave-vaisselle s'ouvre pour laisser l'humidité restante s'échapper. Pour un meilleur résultat de séchage sans consommation d'énergie supplémentaire.





LAVE-VAISSELLE TOUT INTÉGRABLE

SCLT6842CB | 941 €*
Disponible à partir de juillet 2021



Caractéristiques principales

- 16 couverts
 - XXL : hauteur 85,7 cm
 - Eclairage intérieur, 4 x LED
 - Tiroir à couverts
 - Display sur la tranche
 - Moteur à induction
 - Ouverture automatique de la porte en fin de cycle
 - Classe énergétique : A+++
 - Niveau sonore 42 dB
 - Consommation d'eau : 9,5 litres / cycle
 - 8 programmes : auto, intensif, universel, éco, rapide, verre, rinçage, 1 heure
 - Option Séchage extra
 - Option Turbo Speed +
 - Option demi-charge
 - Paniers avec picots rabattables
 - Panier supérieur réglable en hauteur
- Confort et sécurité**
- Sécurité anti-débordement
 - Indicateur de niveau de sel
 - Indicateur de niveau de liquide de rinçage
 - Indicateur de niveau de liquide de rinçage
 - Affichage du temps restant
 - Pieds ajustables
 - Distributeur de détergent automatique

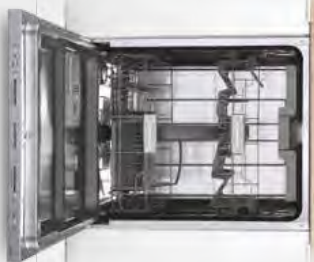

LAVE-VAISSELLE TOUT INTÉGRABLE

SCLT6847DB | 705 €*
Disponible à partir de juillet 2021



Caractéristiques principales

- 16 couverts
 - XXL : hauteur 85,7 cm
 - Eclairage intérieur, 2 x LED
 - Tiroir à couverts
 - Display sur la tranche
 - Ouverture automatique de la porte en fin de cycle
 - Classe énergétique : A++
 - Niveau sonore 47 dB
 - Consommation d'eau : 9,5 litres / cycle
 - 4 programmes : intensif, éco, 90 minutes, rapide
 - Départ différé 3/6/9/12 h
 - Option demi-charge
 - Paniers avec picots rabattables
 - Panier supérieur réglable en hauteur
- Confort et sécurité**
- Sécurité anti-débordement
 - Indicateur de niveau de sel
 - Indicateur de niveau de liquide de rinçage
 - Pieds ajustables
 - Distributeur de détergent automatique



LAVE-VAISSELLE TOUT INTÉGRABLE

SCDWF442CC | 764 €*



Caractéristiques principales

- 14 couverts
 - Tiroir à couverts
 - Display sur la tranche
 - Moteur à induction
 - Ouverture automatique de la porte en fin de cycle
 - Classe énergétique : A+++
 - Classe énergétique 2021 : C
 - Niveau sonore 42 dB
 - Consommation d'eau : 10 litres / cycle
 - 8 programmes : auto, intensif, universel, éco, 90 minutes, rapide, verre, rinçage
 - Option Séchage extra
 - Option Turbo Speed +
 - Option demi-charge
 - Paniers avec picots rabattables
 - Panier supérieur réglable en hauteur
- Confort et sécurité**
- Sécurité anti-débordement
 - Indicateur de niveau de sel
 - Indicateur de niveau de liquide de rinçage
 - Affichage du temps restant
 - Pieds ajustables
 - Distributeur de détergent automatique



LAVE-VAISSELLE TOUT INTÉGRABLE

SCDWF444DS | 764 €*



Caractéristiques principales

- 14 couverts
 - Tiroir à couverts
 - Display sur la tranche
 - Ouverture automatique de la porte en fin de cycle
 - Classe énergétique : A++
 - Classe énergétique 2021 : D
 - Niveau sonore 44 dB
 - Charnières à glissières
 - Consommation d'eau : 10 litres / cycle
 - 8 programmes : auto, intensif, universel, éco, 90 minutes, rapide, verre, rinçage
 - Option Séchage extra
 - Option demi-charge
 - Paniers avec picots rabattables
 - Panier supérieur réglable en hauteur
- Confort et sécurité**
- Sécurité anti-débordement
 - Indicateur de niveau de sel
 - Indicateur de niveau de liquide de rinçage
 - Affichage du temps restant
 - Pieds ajustables
 - Distributeur de détergent automatique

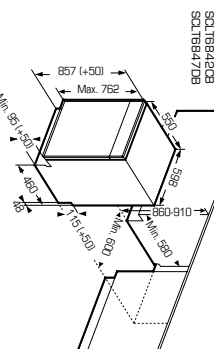

SCLT6842CB
SCLT6847DB

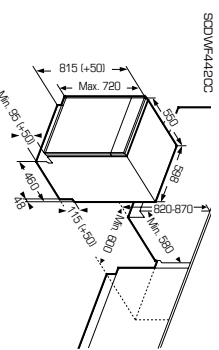

SCDWF442CC

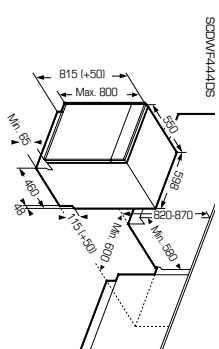

SCDWF444DS



LAVE-VAISSELLE TOUT INTÉGRABLE

SCDW644DIC | 729 €*



Caractéristiques principales

14 couverts

Tiroir à couverts

Display sur la tranche

Classe énergétique : A++

Classe énergétique 2021 : D

Niveau sonore 44 dB

Info LED : point lumineux au sol qui indique quand le lave-vaisselle est en marche

Consommation d'eau : 10 litres / cycle

8 programmes : auto, intensif, universel, éco, 90 minutes, rapide, verre, rinçage

Option Séchage extra

Option Turbo Speed +

Départ différé 1-24 h

Option demi-charge

Paniers avec picots rabattables

Panier supérieur réglable en hauteur

Panier supérieur réglable en hauteur

Confort et sécurité

Sécurité anti-débordement

Indicateur de niveau de sel

Indicateur de niveau de liquide de rinçage

Affichage du temps restant

Pieds ajustables

Distributeur de détergent automatique

SCDW644DIC

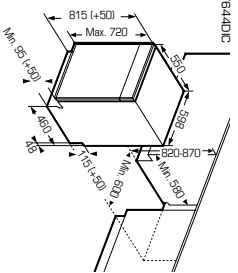

LAVE-VAISSELLE TOUT INTÉGRABLE

SCDW644DCU | 705 €*



Caractéristiques principales

14 couverts

Tiroir à couverts

Display sur la tranche

Classe énergétique : A++

Classe énergétique 2021 : D

Niveau sonore 44 dB

Consommation d'eau : 10 litres / cycle

8 programmes : auto, intensif, universel, éco, 90 minutes, rapide, verre, rinçage

Option Séchage extra

Option Turbo Speed +

Départ différé 1-24 h

Option demi-charge

Paniers avec picots rabattables

Panier supérieur réglable en hauteur

Confort et sécurité

Sécurité anti-débordement

Indicateur de niveau de sel

Indicateur de niveau de liquide de rinçage

Affichage du temps restant

Pieds ajustables

Distributeur de détergent automatique

SCDW644DCU

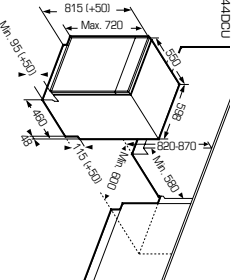

LAVE-VAISSELLE TOUT INTÉGRABLE

SCDW644D00 | 647 €*



Caractéristiques principales

14 couverts

Display sur la tranche

Classe énergétique : A++

Classe énergétique 2021 : D

Niveau sonore 44 dB

Consommation d'eau : 10 litres / cycle

6 programmes : Intensif, universel, éco, 90 minutes, rapide, verre

Départ différé 1-24 h

Option demi-charge

Paniers avec picots rabattables

Panier supérieur réglable en hauteur

Confort et sécurité

Sécurité anti-débordement

Indicateur de niveau de sel

Indicateur de niveau de liquide de rinçage

Affichage du temps restant

Pieds ajustables

Distributeur de détergent automatique

SCDW644D00

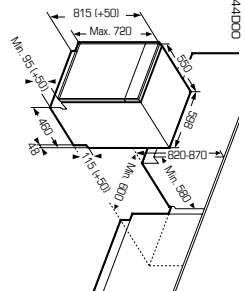

LAVE-VAISSELLE TOUT INTÉGRABLE

SCLT6247G | 588 €*



Caractéristiques principales

12 couverts

Classe énergétique : A++

Classe énergétique 2021 : E

Niveau sonore 47 dB

Charnières à glissières

Consommation d'eau : 11 litres / cycle

4 programmes : intensif, éco, 90 minutes, rapide

Départ différé 3/6/9/12 h

Option demi-charge

Paniers avec picots rabattables

Panier supérieur réglable en hauteur

Confort et sécurité

Sécurité anti-débordement

Indicateur de niveau de sel

Indicateur de niveau de liquide de rinçage

Pieds ajustables

Distributeur de détergent automatique

SCLT6247G

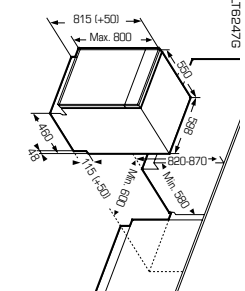



LAVE-VAISSELLE TOUT INTÉGRABLE

SCLT6247XD | 529 €*



Caractéristiques principales

12 couverts
 Display sur la tranche
 Classe énergétique : A++
 Classe énergétique EC21 : E
 Niveau sonore 47 dB
 Consommation d'eau : 11 litres / cycle
 4 programmes :
 intensif, éco, 90 minutes, rapide
 Départ différé 3/6/9/12 h
 Option demi-charge
 Paniers avec picots rabattables
 Panier supérieur réglable en hauteur

Confort et sécurité

Sécurité anti-débordement
 Indicateur de niveau de sel
 Indicateur de niveau de liquide de rinçage
 Pieds ajustables
 Distributeur de détergent automatique

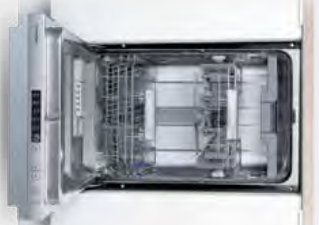
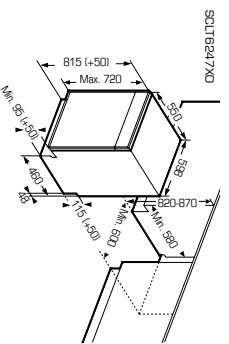

LAVE-VAISSELLE TOUT INTÉGRABLE

SCLT5044DG | 705 €*



Caractéristiques principales

10 couverts
 Tiroir à couverts
 Display sur la tranche
 Ouverture automatique de la porte en fin de cycle
 Classe énergétique : A++
 Classe énergétique EC21 : D
 Niveau sonore 44 dB
 Charnières à glissières
 Consommation d'eau : 10 litres / cycle
 5 programmes : auto, intensif, éco, 90 minutes, rapide
 Départ différé 1-24 h
 Option demi-charge
 Paniers avec picots rabattables
 Panier supérieur réglable en hauteur

Confort et sécurité :

Sécurité anti-débordement
 Indicateur de niveau de sel
 Indicateur de niveau de liquide de rinçage
 Pieds ajustables
 Distributeur de détergent automatique

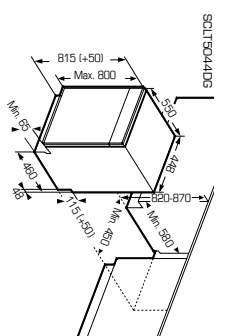

LAVE-VAISSELLE TOUT INTÉGRABLE

SCLT5947EG | 647 €*



Caractéristiques principales

9 couverts
 Display sur la tranche
 Classe énergétique : A++
 Classe énergétique EC21 : E
 Niveau sonore 47 dB
 Charnières à glissières
 Consommation d'eau : 9 litres / cycle
 5 programmes : auto, intensif, éco, 90 minutes, rapide
 Départ différé 1-24 h
 Option demi-charge
 Paniers avec picots rabattables
 Panier supérieur réglable en hauteur

Confort et sécurité :

Sécurité anti-débordement
 Indicateur de niveau de sel
 Indicateur de niveau de liquide de rinçage
 Pieds ajustables
 Distributeur de détergent automatique

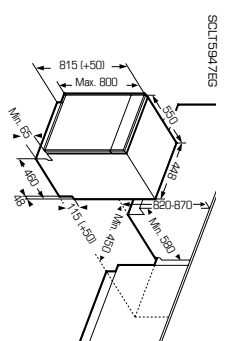

LAVE-VAISSELLE TOUT INTÉGRABLE

SQDW504D00 | 647 €*



Caractéristiques principales

10 couverts
 Display sur la tranche
 Classe énergétique : A++
 Classe énergétique EC21 : D
 Niveau sonore 44 dB
 Consommation d'eau : 8 litres / cycle
 8 programmes : auto, intensif, universel, éco, 90 minutes, rapide, verre, rinçage
 Départ différé 1-24 h
 Option demi-charge
 Paniers avec picots rabattables
 Panier supérieur réglable en hauteur

Confort et sécurité :

Sécurité anti-débordement
 Indicateur de niveau de sel
 Indicateur de niveau de liquide de rinçage
 Pieds ajustables
 Distributeur de détergent automatique

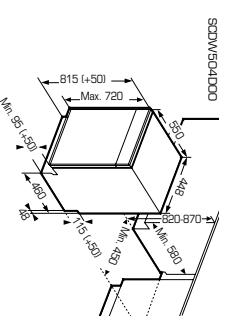

LAVE-LINGE





Qu'il s'agisse de linge exigeant un nettoyage puissant ou de vos vêtements favoris, le lavage du textile nécessite un soin adapté à chaque besoin. Dotés de nombreux programmes, les lave-linge Schneider ne sont pas seulement performants par leurs fonctions, leurs caractéristiques techniques les rendent aussi économes en énergie, silencieux et solides dans le temps.



LAVE-LINGE

DES LAVE-LINGE PEU ÉNERGIVORES

Le système de capacité variable automatique qui permet d'adapter la consommation d'eau et d'électricité à la quantité de linge, le moteur Inverter plus économique et silencieux, et les programmes dédiés selon les différents besoins sont autant d'avantages qui permettent un usage économique et écoresponsable des lave-linge Schneider.



1H - LAVAGE & SÉCHAGE

Avec notre lavante-séchantante intégrable, lavez et séchez des petites quantités de linge en seulement 1 heure !

PROGRAMME FAVORI

Une fois les différentes options du cycle de lavage choisis, il est possible de les mémoriser très simplement en actionnant la touche favoris. Ainsi, les paramètres du cycle de lavage le plus souvent utilisés seront activés d'une simple pression.



AUBES & TAMBOUR

Les aubes en forme de « S » et la surface en cristaux du tambour génèrent des mouvements du tambour permettant d'avoir de parfaits résultats de lavage tout en prenant soin du linge.

RAPIDE

Pour des petites quantités, le programme rapide permet d'avoir du linge propre en seulement 15 minutes tout en réduisant la consommation énergétique.





COTON 90°

Très résistante, les fibres du coton supportent des températures de lavage élevées. Ce programme est spécialement conçu pour l'élimination des micro-organismes pouvant s'accumuler dans le linge de maison (serviettes, draps, torchons de cuisine...).

Il est adapté au linge blanc ou ne pouvant pas déteindre.

DÉTECTION ANTIBALOURD

Pour une stabilité optimale de la machine, la détection antibalourd adapte automatiquement la vitesse de essorage en fonction de la position du linge dans le tambour.



DÉPART DIFFÉRÉ JUSQU'À 24H

Cette option permet de programmer le cycle de lavage ou séchage en amont. Ainsi le linge est propre et sec à l'heure souhaitée.



MOTEUR INVERTER

Fonctionnant à l'aide d'un champ magnétique, ce moteur Inverter est muni d'un système d'entraînement direct du tambour, limitant les vibrations et les frotements mécaniques. Ce principe permet une usure moins importante et allonge la durée de vie de l'appareil. Ainsi, il est jusqu'à 30% plus silencieux qu'un moteur classique, car les frictions de résistances mécaniques sont supprimées, et permet de réduire la consommation d'énergie de 25%.

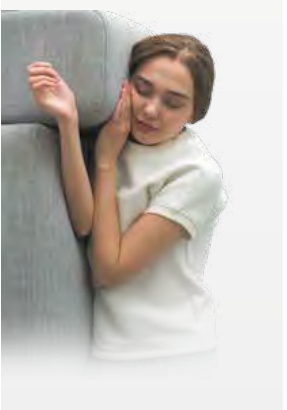

LAINE

Le programme dédié prend soin des textiles en laine en leur permettant de garder leur douceur et brillance.



LAVE-LINGE INTÉGRABLE

SCWM1814 | 764 €*
 *Prix conseillé TTC



Caractéristiques principales

- Capacité lavage 8 kg
- Vitesse d'essorage max 1400 tr./min
- Programmeateur électronique
- Affichage LED blanc
- 16 programmes : Intensif, Coton, ECO 40-60, 20°, Rapide 15', Rapide 45', Rincage & Essorage, Bébé, Sports, Synthétique, Mix, Délicat, Laine, Jeans, Essorage, Favoris
- Départ différé 0 - 24h
- Pré-lavage
- Rincage extra
- Températures : Froid / 20°C / 30°C / 40°C / 60°C / 90°C
- Détection antibalourd
- Détection mousse
- Signal sonore fin de programme
- Pieds réglables

Informations techniques

- Classe énergétique : A+++
- Classe énergétique lavage 2021 : B



LAVANTE-SÉCHANTE INTÉGRABLE

SCWID1814 | 941 €*
 *Prix conseillé TTC



Caractéristiques principales

- Capacité lavage 8 kg / séchage 6 kg
- Vitesse d'essorage max 1400 tr./min
- Programmeateur électronique
- Affichage LED blanc
- 16 programmes : Intensif, Coton, ECO 40-60, 20°, Rapide 15', Rincage & Essorage, Bébé, Sports, Mix, Laine, Jeans, Essorage, Favoris, Lavage & Séchage, Lavage & Séchage 1h, Séchage
- Départ différé 0 - 24h
- Pré-lavage
- Rincage extra
- Températures : Froid / 20°C / 30°C / 40°C / 60°C / 90°C
- Détection antibalourd
- Détection mousse
- Signal sonore fin de programme
- Pieds réglables

Informations techniques

- Classe énergétique : A
- Classe énergétique lavage 2021 : B
- Classe énergétique lavage et séchage 2021 : E

SCWM1814
 SCWID1814

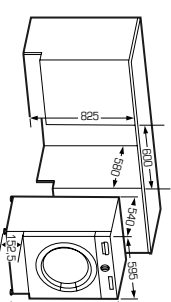

FROID





Avec une large gamme de réfrigérateurs et de congélateurs, Schneider propose des solutions pour tous les types de cuisine : intégrable ou pose-libre, petite ou grande capacité, contemporaine ou vintage... De plus, des technologies avancées avec des compartiments spécifiques par type d'aliment permettent de conserver ces derniers dans des conditions idéales tout en maîtrisant les consommations énergétiques.



FROID NO FROST

La technologie No Frost réduit l'humidité à l'intérieur de l'appareil : le froid est sec et circule de manière homogène pour refroidir uniformément et rapidement tous les aliments. L'entretien de votre appareil s'en trouve également facilité : plus besoin de dégivrer votre congélateur, tout se fait automatiquement.

FROID BRASSÉ

Avec un combiné doté d'un système de ventilation brassé, stockez les aliments où vous le souhaitez car la température reste homogène dans tous les compartiments. Moins énergivore qu'un appareil classique, le froid brassé permet de conserver les propriétés nutritives des aliments grâce à un taux d'humidité équilibré.



TECHNOLOGIE TWIN

Cette technologie allie le froid brassé pour maintenir un taux d'humidité équilibré dans le réfrigérateur, au froid No Frost dans la partie congélateur pour une congélation efficace et sans risque de givre. La combinaison de deux types de froid pour des qualités de conservation idéales !



DEUX ZONES DE CONSERVATION DÉDIÉES

Le compartiment ChefZone vous permet de conserver vos aliments les plus sensibles, tels que les viandes ou poissons, dans des conditions optimales. Le compartiment ViaminZone est dédié au stockage des fruits et légumes. La température contrôlée et le taux d'humidité réglable vous permettront d'avoir de meilleurs résultats de conservation. De plus, la structure sur rails facilite grandement l'utilisation de nos appareils.

JOINT AMOVIBLE

Le joint amovible facilite le nettoyage de votre réfrigérateur. Un simple geste de la main suffit pour le retirer et le remplacer. Pratique, il se remplace facilement pour prolonger la vie de votre appareil.



CLAYETTE À BOUTEILLES RABBATABLE

Grâce à cette clayette qui permet de les stocker de façon stable à l'horizontal, les bouteilles libèrent votre espace de rangement tout en restant à portée de main. Encore plus flexible dans notre gamme encastrable, cette clayette se rabat pour vous faire gagner davantage en capacité de rangement.



BANDEAU DE COMMANDE ELECTRONIQUE

ECLAIRAGE LED PLAFOND ET LATÉRAL

CLAYETTE À BOUTEILLES RABBATABLE

COMPARTIMENT ChefZone

COMPARTIMENT ViaminZone

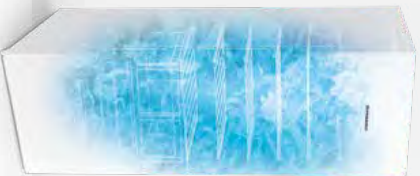

SUPER RÉFRIGÉRATION / SUPER CONGÉLATION

Après avoir laissé la porte du réfrigérateur ou du congélateur ouverte pendant une longue durée (par exemple pour ranger les courses), activez la fonction super réfrigération ou congélation pour une descente rapide de la température (jusqu'à 2°C pour le réfrigérateur, -25°C pour le congélateur). Ainsi, les aliments déjà stockés sont préservés et ceux ajoutés refroidissent plus rapidement. Cette fonction se désactive automatiquement après 24 heures.



OUVERTURE 90°

Astucieux ! Même si votre appareil est calé dans les recoins les plus exigus, cela ne pose aucun problème pour accéder à son contenu. Une ouverture de la porte de 90° est suffisante pour ouvrir les tiroirs, l'intégration du réfrigérateur devient ainsi encore plus facile.

ALARME

Deux types d'alarmes sont disponibles sur les réfrigérateurs Schneider :

- l'alarme de porte ouverte : un signal sonore avertit lorsque la porte est restée ouverte depuis une minute;
- l'alarme de température indique lorsque la température du congélateur est anormalement élevée (-3°C).



ÉCLAIRAGE LED PLAFOND ET LATÉRAL

Combines aux plafonniers classiques, les grandes bandes LED additionnelles, situées sur les côtés de l'appareil, offrent une très bonne visibilité à l'intérieur du réfrigérateur et cela sur tous les niveaux.



FONCTION VACANCES

Pendant une absence prolongée sans aliments périssables dans le réfrigérateur, la fonction vacances vous permet de faire des économies puisque la température du réfrigérateur est augmentée à 17°C ; celle du congélateur reste inchangée à -18°C.



MODE INTELLIGENT

La touche Smart règle automatiquement les températures des deux compartiments – le réfrigérateur à 5°C et le congélateur à -18°C.

RÉFRIGÉRATEUR COMBINÉ INTÉGRABLE

SCRQ1193BN | 941 €*

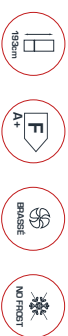

Caractéristiques principales

Classe énergétique : A+
Classe énergétique 2021 : F
Volume total net : 281 l
dont réfrigérateur / congélateur **** :
225 l / 56 l
Réfrigérateur brassé avec dégivrage automatique
Congélateur No Frost
Fixation des portes par glissières
Commande électronique

Équipement intérieur

Finition intérieure silver
Clayette porte bouteille rabattable
4 clayettes dont 3 ajustables en hauteur
Clayettes en verre securit
4 balconnets
1 tiroir « ChieZone » pour viandes et poissons
1 tiroir « VitrainiZone » avec réglage du taux d'humidité
3 tiroirs dans le congélateur
Éclairage intérieur LED
Alarme de porte ouverte (réfrigérateur) et alarme de température élevée (congélateur)

Informations techniques

Niveau sonore : 41 dB
Portes réversibles
Ouverture de porte 90°
Pieds avant réglables

RÉFRIGÉRATEUR COMBINÉ INTÉGRABLE

SCRQ241NN | 941 €*



Caractéristiques principales

Classe énergétique : A+
Classe énergétique 2021 : F
Volume total net : 241 l
dont réfrigérateur + FreshZone / congélateur **** :
151 l + 26 l / 64 l
Réfrigérateur et congélateur No Frost
Fixation des portes par glissières
Commande électronique premium

Équipement intérieur

Finition intérieure silver
4 clayettes dont 3 ajustables en hauteur
Clayettes en verre securit
3 balconnets
1 tiroir « ChieZone » pour viandes et poissons
1 tiroir « FreshZone » pour les fruits et légumes
3 tiroirs dans le congélateur
Fonction vacances
Fonction super réfrigération et super congélation
Alarme de porte ouverte (réfrigérateur) et alarme de température élevée (congélateur)

Informations techniques

Niveau sonore : 39 dB
Portes réversibles
Ouverture de porte 90°
Pieds avant réglables

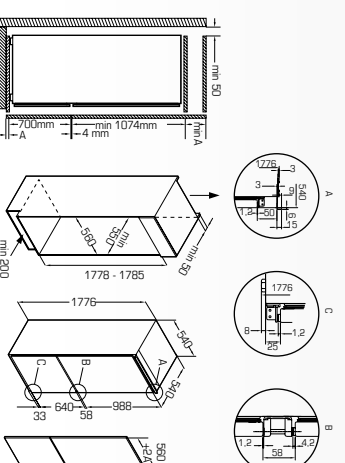
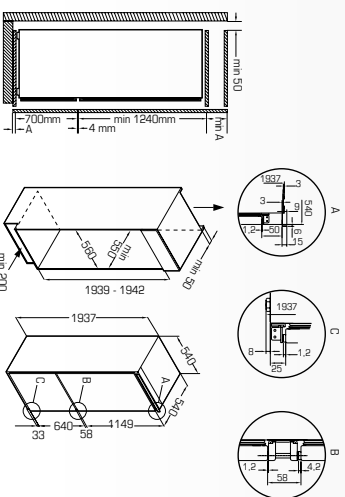



RÉFRIGÉRATEUR COMBINÉ INTÉGRABLE

SCRCA177BN | 882 €*



Caractéristiques principales

Classe énergétique A+
 Classe énergétique 2021 : F
 Volume total net : 246 l
 dont réfrigérateur / congélateur **** :
 190 l / 56 l
 Réfrigérateur brassé avec dégivrage automatique
 Congélateur No Frost
 Fixation des portes par glissières
 Commande électronique

Équipement intérieur

Finition intérieure silver
 Clayette porte bouteille rabattable
 4 clayettes dont 3 ajustables en hauteur
 Clayettes en verre securit
 3 balcons
 1 tiroir « VitaminZone » pour viandes et poissons
 Éclairage intérieur LED, platond et latéral
 Fonction vacances
 Fonction super réfrigération et super congélation
 Alarme de porte ouverte (réfrigérateur) et alarme de température élevée (congélateur)

Informations techniques

Niveau sonore : 41 dB
 Portes réversibles
 Ouverture de porte 90°
 Pieds avant réglables

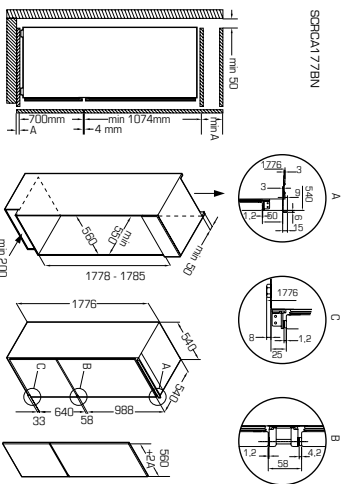

RÉFRIGÉRATEUR COMBINÉ INTÉGRABLE

SCRCA177BS (F) | 764 €*
 SCRCA277BS (E) | 823 €*



Caractéristiques principales

Classe énergétique réf. CRCA177BS : A+ / F (2021)
 Classe énergétique réf. SCRCA277BS : A++ / E (2021)
 Volume total net : 250 l
 dont réfrigérateur / congélateur **** :
 190 l / 60 l
 Réfrigérateur brassé avec dégivrage automatique
 Congélateur statique
 Fixation des portes par glissières
 Commande électronique

Équipement intérieur

Finition intérieure silver
 Clayette porte bouteille rabattable
 5 clayettes dont 4 ajustables en hauteur
 Clayettes en verre securit
 3 balcons
 1 tiroir « VitaminZone » avec réglage du taux d'humidité
 Éclairage intérieur LED, platond et latéral
 Alarme de porte ouverte (réfrigérateur) et alarme de température élevée (congélateur)

Informations techniques

Niveau sonore : 39 dB
 Portes réversibles
 Ouverture de porte 90°
 Pieds avant réglables

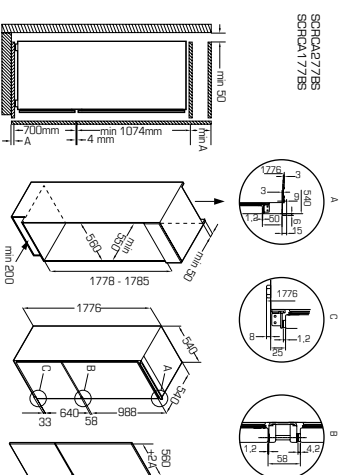



RÉFRIGÉRATEUR COMBINÉ INTÉGRABLE

SORC77SSA (F) | 647 €*
SORC77SAI (E) | 764 €* *



Caractéristiques principales

Classe énergétique réf. SORC77SSA : A+ / F (E2021)
Classe énergétique réf. SORC77SAI : A++ / E (E2021)
Volume total net : 249 l
dont réfrigérateur* / congélateur**** :
179 l / 70 l
Réfrigérateur statique avec dégivrage automatique
Congélateur statique
Fixation des portes par glissières
Commande électronique

Équipement intérieur

Finition intérieure silver
4 clayettes dont 3 ajustables en hauteur
Clayettes en verre securiti
3 balconnets
1 bac « FreshZone » pour les fruits et légumes
Éclairage intérieur LED
Fonction super congélation
Alarme de porte ouverte

Informations techniques

Niveau sonore : 39 dB
Portes réversibles
Ouverture de porte 90°

RÉFRIGÉRATEUR 1 PORTE 178 CM INTÉGRABLE

SCRLA17780 (F) | 823 €*
SCRLA27780 (E) | 882 €* *



Caractéristiques principales

Classe énergétique réf. SCRLA17780 : A+ / F (E2021)
Classe énergétique réf. SCRLA27780 : A++ / E (E2021)
Volume total net : 316 l
Réfrigérateur brassé avec dégivrage automatique
Fixation des portes par glissières
Commande électronique

Équipement intérieur

Finition intérieure silver
Clayette porte bouteille rebattable
6 clayettes dont 5 ajustables en hauteur
Clayettes en verre securiti
5 balconnets
2 bacs « FreshZone » pour les fruits et légumes
Éclairage intérieur LED, platfond et latéral
Alarme de porte ouverte

Informations techniques

Niveau sonore : 39 dB
Porte réversible
Ouverture de porte 90°
Pieds avant réglables

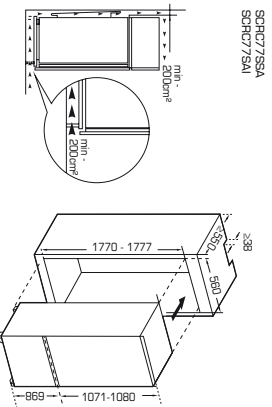

SORC77SSA
SORC77SAI

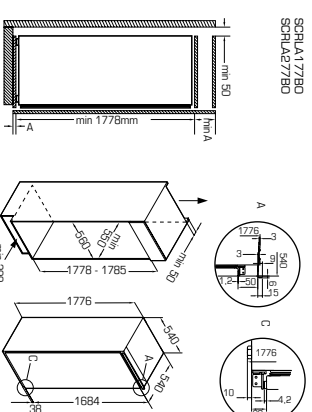

SCRLA17780
SCRLA27780



RÉFRIGÉRATEUR 1 PORTE 122 CM INTÉGRABLE

SCRF122EA2 | 564 €*



Caractéristiques principales

Classe énergétique : A++
 Classe énergétique 2021 : E
 Volume total net : 179 l
 dont réfrigérateur / congélateur ***** : 163 l / 16 l
 Réfrigérateur statique avec dégivrage automatique
 Congélateur statique
 Fixation des portes par glissières
 Commande électronique

Équipement intérieur

Finion intérieure silver
 3 clayettes
 Clayettes en verre securit
 3 balconnets
 1 bac « FreshZone » pour les fruits et légumes
 Éclairage intérieur LED
 Alarme de porte ouverte

Informations techniques

Niveau sonore : 39 dB
 Porte réversible
 Ouverture de porte 90°
 Pieds avant réglables

RÉFRIGÉRATEUR 1 PORTE 122 CM INTÉGRABLE

SCRLL22EA2 | 564 €*



Caractéristiques principales

Classe énergétique A++
 Classe énergétique 2021 : E
 Volume total net : 197 l
 Réfrigérateur statique avec dégivrage automatique
 Fixation des portes par glissières
 Commande électronique

Équipement intérieur

Finion intérieure silver
 4 clayettes
 Clayettes en verre securit
 3 balconnets
 1 bac « FreshZone » pour les fruits et légumes
 Éclairage intérieur LED
 Alarme de porte ouverte

Informations techniques

Niveau sonore : 39 dB
 Porte réversible
 Ouverture de porte 90°
 Pieds avant réglables

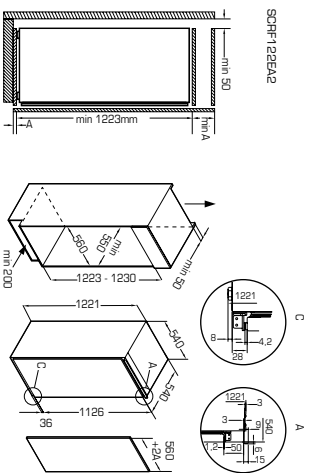

SCRF122EA2

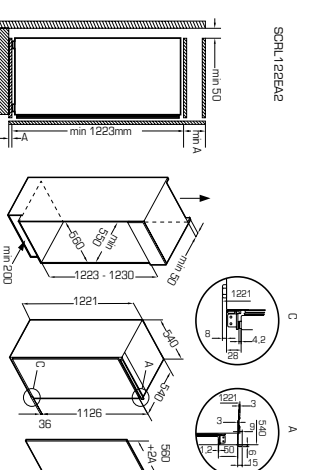

SCRLL22EA2

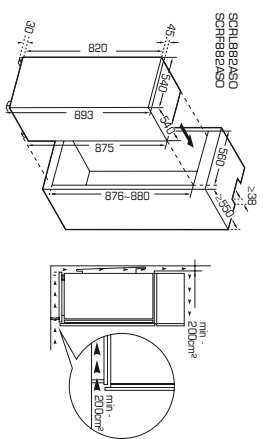
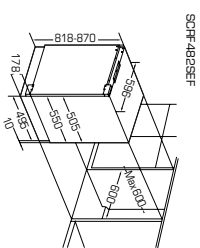

RÉFRIGÉRATEUR 1 PORTE 88 CM INTÉGRABLE

SCRF882ASD | 447 €*



Caractéristiques principales

Classe énergétique A++
Classe énergétique 2021 : E
Volume total net : 135 l
Réfrigérateur statique avec dégivrage automatique
Fixation des portes par charnières à glissières
Commande mécanique

Équipement intérieur

Finition intérieure silver sur les clayettes
3 clayettes dont 1 ajustable en hauteur
Clayettes en verre securit
3 balconnets
1 bac « FreshZone » pour les fruits et légumes
Éclairage intérieur LED

Informations techniques

Niveau sonore : 39 dB
Porte réversible
Ouverture de porte 90°
Pieds avant réglables
Portes réversibles

RÉFRIGÉRATEUR 1 PORTE 88 CM INTÉGRABLE

SCRF882ASD | 447 €*



Caractéristiques principales

Classe énergétique A++
Classe énergétique 2021 : E
Volume total net : 116 l
dont réfrigérateur / congélateur **** : 100 l / 16 l
Réfrigérateur statique avec dégivrage automatique
Fixation des portes par charnières à glissières
Commande mécanique

Équipement intérieur

Finition intérieure silver sur les clayettes
2 clayettes dont 1 ajustable en hauteur
Clayettes en verre securit
3 balconnets
1 bac « FreshZone » pour les fruits et légumes
Éclairage intérieur LED

Informations techniques

Niveau sonore : 39 dB
Porte réversible
Ouverture de porte 90°
Pieds avant réglables

REFRIGERATEUR SOUS PLAN 82 CM INTÉGRABLE

SCRF482SEF | 564 €*



Caractéristiques principales

Classe énergétique A+
Classe énergétique 2021 : F
Volume total net : 111 l
dont réfrigérateur / congélateur **** : 95 l / 16 l
Réfrigérateur statique avec dégivrage automatique
Congélateur statique
Fixation des portes par charnières à pantographe
Commande électronique

Équipement intérieur

2 clayettes dont 1 ajustable en hauteur
Clayettes en verre securit
2 balconnets
Rangement supplémentaire sous la clayette inférieure
Éclairage intérieur LED
Alarme de porte ouverte

Informations techniques

Niveau sonore : 40 dB
Porte réversible
Ouverture de porte 90°
Pieds avant réglables



FROID

Collection

CONTEMPORAINE



Osez l'élégance contemporaine minimaliste !

Avec leurs lignes épurées, leur poignée intégrée et leur finition Inox ou Dark Inox, les réfrigérateurs de la gamme contemporaine séduisent par leur design intemporel et leur modularité fonctionnelle : ils s'accordent sobriement et avec élégance à tous les styles de cuisine.



Kitchen Fit design

Une gamme cuisiniste en faible profondeur pour adapter le réfrigérateur à votre cuisine. Et non l'inverse!



PROFONDEUR 60 / 62 cm DISPONIBLE
SUR 3 DIFFÉRENTES STRUCTURES.



SIDE BY SIDE



MULTIPIERES



COMBINE



■ SCUS46SIDNFX

Collection
CONTEMPORANE

RÉFRIGÉRATEUR AMERICAIN 516 L TOTAL NO FROST

SCUS46SIDNFX (inox) | 1846 €*



Caractéristiques principales

- Classe énergétique : A+
- Classe énergétique 2021 : F
- 516 litres (334 / 182)
- Type de froid : No Frost
- Éclairage intérieur
- Thermostat réglable
- Moteur Inverter

Réfrigérateur

- Dégivrage : Automatique
- Type de clayette : Verre
- 4 clayettes, 2 bacs à légumes, 5 baignoires

Congélateur

- 3 clayettes, 2 tiroirs, 3 baignoires
- Dégivrage automatique
- Pouvoir de congélation 12 Kg / 24h
- Autonomie en cas de coupure : 6 h

Informations techniques

- Niveau sonore : 40 dB(A)
- Classe climatique : SN / T
- L x H x P : 89,5 x 178,8 x 74,5 cm

FROID



SCSBSW/D529NFX

SCSBSW/D529NFDAX

Collection
CONTEMPORANE

RÉFRIGÉRATEUR SIDE BY SIDE 529 L TOTAL NO FROST

SCSBSW/D529NFX (inox) | **1294 €***
SCSBSW/D529NFDAX (dark inox) | **1410 €***
Disponible à partir de juillet 2021



Caractéristiques principales

Classe énergétique : A++
Classe énergétique 2021 : E
529 litres (344 / 185)
Type de froid : No Frost
Éclairage intérieur
Thermostat réglable
Moteur Inverter

Réfrigérateur

Dégivrage : Automatique
Distributeur d'eau fraîche
Type de clayette : Verre
5 clayettes, 1 bac à légumes, 4 balconnets

Congélateur

1 tiroir, 5 clayettes, 4 balconnets
Twist & Ice
Dégivrage automatique
Pouvoir de congélation 14 Kg / 24h
Autonomie en cas de coupure : 9h

Informations techniques

Niveau sonore : 39 dB(A)
Classe climatique : SN / ST
L x H x P : 90,5 x 177 x 67 cm



SCSBSW/D436NFX

SCSBSW/D436NFDAX

Collection
CONTEMPORANE

RÉFRIGÉRATEUR SIDE BY SIDE 439 L TOTAL NO FROST

SCSBSW/D436NFX (inox) | **1058 €***
SCSBSW/D436NFDAX (dark inox) | **1178 €***
Disponible à partir de juin 2021



Caractéristiques principales

Classe énergétique : A+
Classe énergétique 2021 : F
439 litres (298 / 151)
Type de froid : No Frost
Éclairage intérieur
Thermostat réglable
Moteur Inverter

Réfrigérateur

Dégivrage : Automatique
Distributeur d'eau fraîche
Type de clayette : Verre
5 clayettes, 1 bac à légumes, 4 balconnets

Congélateur

5 clayettes, 1 tiroir, 4 balconnets
Dégivrage automatique
Pouvoir de congélation 11 Kg / 24h
Autonomie en cas de coupure : 9,5h

Informations techniques

Niveau sonore : 40 dB(A)
Classe climatique : SN / ST
L x H x P : 90,5 x 177 x 59,5 cm



Collection

CONTEMPORANE

SCMD362NFX



Collection

CONTEMPORANE

RÉFRIGÉRATEUR MULTI PORTES TOTAL NO FROST 362 L

SCMD362NFX (inox) | 1176 e*

Disponible à partir de juillet 2021



Caractéristiques principales

Classe énergétique : A++
Classe énergétique 2021 : E
362 litres (237 / 125)
Type de froid : No Frost
Éclairage intérieur
Thermostat réglable
Moteur Inverter

Réfrigérateur

Dégivrage : Automatique
Type de clayette : Verre
3 clayettes, 1 grand bac à légumes,
4 bacs à légumes

Congélateur

4 tiroirs, 2 plateaux
Dégivrage automatique
Pouvoir de congélation 10 Kg/24 h
Autonomie en cas de coupure : 10 h

Informations techniques

Niveau sonore : 39 dB(A)
Classe climatique : SN / ST
L x H x P : 80 x 180 x 62 cm

RÉFRIGÉRATEUR COMBINÉ TOTAL NO FROST 347 L

SCCB347DNF3X (inox) | 941 e*

Disponible à partir de juillet 2021



Caractéristiques principales

Classe énergétique : A+++
Classe énergétique 2021 : D
347 litres (243 / 104)
Type de froid : No Frost
Éclairage intérieur
Thermostat réglable
Moteur Inverter

Réfrigérateur

Dégivrage : Automatique
Type de clayette : Verre
3 clayettes, 1 bac à légumes, 1 bac D/3°C,
3 bacs à légumes

Congélateur

3 tiroirs
Dégivrage automatique
Pouvoir de congélation 6 Kg/24 h
Autonomie en cas de coupure : 11 h

Informations techniques

Niveau sonore : 39 dB(A)
Classe climatique : SN / T
L x H x P : 60 x 193,5 x 67 cm



SCCB336DNF2X

SCCB336DNF2DAX

Collection
CONTEMPORANE

RÉFRIGÉRATEUR COMBINÉ NO FROST 347 L

SCCB336DNF2X (inox) | **882 €***

SCCB336DNF2DAX (dark inox) | **941 €***

Disponible à partir de juillet 2021



Caractéristiques principales

Classe énergétique : A++
Classe énergétique 2021 : E
347 litres (243 / 104)
Type de froid : No Frost
Éclairage intérieur
Thermostat réglable

Congélateur

3 tiroirs
Dégivrage automatique
Pouvoir de congélation 6 Kg / 24 h
Autonomie en cas de coupure : 11 h

Informations techniques

Niveau sonore : 40 dB(A)
Classe climatique : SN / ST
L x H x P : 60 x 193,5 x 57 cm

Réfrigérateur

Dégivrage : Automatique
Type de clayette : Verre
3 clayettes, 1 bac à légumes, 1 bac O/3°C,
3 bacsconnets



SCCB315DNF2X

SCCB315DNF2DAX

Collection
CONTEMPORANE

RÉFRIGÉRATEUR COMBINÉ NO FROST 323 L

SCCB315DNF2X (inox) | **764 €***

SCCB315DNF2DAX (dark inox) | **823 €***

Disponible à partir de juillet 2021



Caractéristiques principales

Classe énergétique : A++
Classe énergétique 2021 : E
323 litres (219 / 104)
Type de froid : No Frost
Éclairage intérieur
Thermostat réglable

Congélateur

3 tiroirs
Dégivrage automatique
Pouvoir de congélation 6,4 Kg / 24 h
Autonomie en cas de coupure : 10,5 h

Informations techniques

Niveau sonore : 40 dB(A)
Classe climatique : SN / ST
L x H x P : 60 x 185 x 59 cm

Réfrigérateur

Dégivrage : Automatique
Type de clayette : Verre
3 clayettes, 1 bac à légumes, 1 bac O/3°C,
3 bacsconnets



SCCB320NFW

SCCB320NFX

SCCB320NFDAX

Collection
CONTEMPORANE



SCCB285NFW

SCCB285NFX

SCCB285NFDAX

Collection
CONTEMPORANE

RÉFRIGÉRATEUR COMBINÉ NO FROST 327 L

SCCB320NFW (blanc) | **647 €***
 SCCB320NFX (inox) | **705 €***
 SCCB320NFDAX (dark inox) | **764 €***



Caractéristiques principales

Classe énergétique : A+
 Classe énergétique 2021 : F
 327 litres (221 / 106)
 Type de froid : No Frost
 Éclairage intérieur
 Thermostat réglable

Réfrigérateur

Dégivrage : Automatique
 Display de contrôle de la température
 Type de clayette : Verre
 4 clayettes, 1 bac à légumes, 3 bacs/connex

Congélateur

3 tiroirs
 Dégivrage automatique
 Pouvoir de congélation 5 Kg / 24 h
 Autonomie en cas de coupure : 11 h

Informations techniques

Niveau sonore : 40 dB(A)
 Classe climatique : SN / ST
 L x H x P : 60 x 185 x 69 cm

RÉFRIGÉRATEUR COMBINÉ NO FROST 293 L

SCCB285NFW (blanc) | **588 €***
 SCCB285NFX (inox) | **647 €***
 SCCB285NFDAX (dark inox) | **705 €***



Caractéristiques principales

Classe énergétique : A+
 Classe énergétique 2021 : F
 293 litres (210 / 83)
 Type de froid : No Frost
 Éclairage intérieur
 Thermostat réglable

Réfrigérateur

Dégivrage : Automatique
 Type de clayette : Verre
 4 clayettes, 1 bac à légumes, 3 bacs/connex

Congélateur

3 tiroirs
 Dégivrage automatique
 Pouvoir de congélation 3,8 Kg / 24 h
 Autonomie en cas de coupure : 8,5 h

Informations techniques

Niveau sonore : 40 dB(A)
 Classe climatique : N / ST
 L x H x P : 60 x 185,8 x 60 cm



SCDD528NF2IX

Collection
CONTEMPORANE

RÉFRIGÉRATEUR DEUX PORTES 528 L NO FROST

SCDD528NF2IX | 1117 €* (inox)
Disponible à partir de juillet 2021



Caractéristiques principales

Classe énergétique : A++
Classe énergétique 2021 : E
528 litres (411 / 117)
Type de froid : No Frost
Éclairage intérieur
Thermostat réglable
Moteur Inverter

Congélateur
2 compartiments, 1 clayette
Dégivrage automatique
Pouvoir de congélation 5,4 Kg / 24 h
Autonomie en cas de coupure : 13 h

Informations techniques
Niveau sonore : 39 dB(A)
Classe climatique : ST / N / T
L x H x P : 79 x 183,5 x 71 cm

Réfrigérateur

Dégivrage : Automatique
Type de clayette : Verre
3 clayettes, 1 bac à légumes, 3 compartiments,
1 zone fraîcheur



SCDD420NF2IX

SCDD420NF2DAX

Collection
CONTEMPORANE

RÉFRIGÉRATEUR DEUX PORTES 415 L NO FROST

SCDD420NF2IX | 882 €* (inox)
SCDD420NF2DAX | 999 €* (dark inox)



Caractéristiques principales

Classe énergétique : A++
Classe énergétique 2021 : E
415 litres (321 / 94)
Type de froid : No Frost
Éclairage intérieur
Thermostat réglable
Moteur Inverter

Congélateur
2 compartiments, 1 clayette
Dégivrage automatique
Pouvoir de congélation 4 Kg / 24 h
Autonomie en cas de coupure : 14 h

Informations techniques
Niveau sonore : 39 dB(A)
Classe climatique : N / ST
L x H x P : 70,5 x 178 x 68,2 cm

Réfrigérateur

Dégivrage : Automatique
Type de clayette : Verre
3 clayettes, 1 bac à légumes, 3 compartiments,
1 zone fraîcheur

RÉFRIGÉRATEUR DEUX PORTES 304 L

SCDD308BW | 505 €* (blanc)
SCDD308X | 564 €* (inox)
Disponible à partir de juin 2021



Caractéristiques principales

Classe énergétique : A+
Classe énergétique 2021 : F
304 litres (229 / 75)
Type de froid : Statique
Éclairage intérieur
Thermostat réglable

Réfrigérateur

Dégivrage : Automatique
Type de clayette : Verre
3 clayettes, 1 bac à légumes, 3 bacsornais

Congélateur

1 clayette
Dégivrage manuel
Pouvoir de congélation : 3,4 Kg / 24 h
Autonomie en cas de coupure : 20 h

Informations techniques

Niveau sonore : 40 dB(A)
Classe climatique : N / ST
L x H x P : 60 x 172 x 60 cm

RÉFRIGÉRATEUR DEUX PORTES 206 L

SCDD205W | 352 €* (blanc)
SCDD205X | 388 €* (inox)



Caractéristiques principales

Classe énergétique : A+
Classe énergétique 2021 : F
206 litres (169 / 37)
Type de froid : Statique
Éclairage intérieur
Thermostat réglable

Réfrigérateur

Dégivrage : Automatique
Type de clayette : Verre
3 clayettes, 1 bac à légumes
3 bacsornais

Congélateur

1 clayette
Dégivrage manuel
Pouvoir de congélation : 3,4 Kg / 24 h
Autonomie en cas de coupure : 20 h

Informations techniques

Niveau sonore : 40 dB(A)
Classe climatique : N / ST
L x H x P : 54,5 x 143 x 55,5 cm

TABLE TOP 102 L

SCTT102W/4 (blanc) | 294 €*
SCTT102S/4 (silver) | 305 €*



Caractéristiques principales

Classe énergétique : A+
Classe énergétique 2021 : F
102 litres (89 / 14)
Type de froid : Statique
Éclairage intérieur
Thermostat réglable

Réfrigérateur

Dégivrage automatique
Type de clayette : Verre
2 clayettes, 1 bac à légumes
3 bacsornais

Congélateur

1 clayette
Dégivrage manuel
Pouvoir de congélation : 2 Kg / 24 h
Autonomie en cas de coupure : 7 h

Informations techniques

Niveau sonore : 40 dB(A)
Classe climatique : N / ST
L x H x P : 50 x 84 x 56 cm



SCDD205W

SCDD205X



SCTT102W/4

SCTT102S/4

FROID



CONGÉLATEUR 1 PORTE 274 L

SCCA274NFX (inox) | 999 €*

SCCA274NDAX (dark inox) | 1058 €*

Disponible à partir de juillet 2021



Caractéristiques principales

Classe énergétique : A++

Classe énergétique 2021 : E

274 litres

Type de froid : No Frost

Éclairage intérieur

Thermostat réglable

Moteur Inverter

Display en façade :

- Réglage de la température au degré près
- Fonction Super Congélation
- Fonction Eco
- Fonction verrouillage des commandes
- Alarme de porte ouverte
- Dégivrage : Automatique
- Type de clayette : Verre
- 3 Clayettes
- 1 Bac XL sur rails de 35L
- 1 Grand bac
- 2 Balcornnets dont 1 spécial Pizza
- 2 Plateaux coulissants
- 1 Twist & Ice

Informations techniques

Niveau sonore : 39 dB(A)

Classe climatique : SN / T

L x H x P : 59,5 x 185 x 65 cm



SCCA274NFX

SCCA274NDAX



SCOD360NFX

SCOD360NDAX



RÉFRIGÉRATEUR 1 PORTE 359 L

SCOD360NFX (inox) | 941 €*

SCOD360NDAX (dark inox) | 999 €*

Disponible à partir de juillet 2021



Caractéristiques principales

Classe énergétique : A++

Classe énergétique 2021 : E

359 litres

Type de froid : No Frost

Éclairage intérieur

Thermostat réglable

Moteur Inverter

Display en façade :

- Réglage de la température au degré près
- Fonction Super Réfrigération
- Fonction Vacances
- Fonction verrouillage des commandes
- Alarme de porte ouverte
- Dégivrage : Automatique
- Type de clayette : Verre
- 4 Clayettes
- 4 Balcornnets
- 1 Porte bouteille inox
- 1 Bac à légumes XL « Fresh Zone » 34L
- 1 Bac à légumes « Vitamin Zone » 27L
- 1 Zone Fraischeur Convertible « Chef Zone » 15L

Informations techniques

Niveau sonore : 40 dB(A)

Classe climatique : SN / ST

L x H x P : 59,5 x 185 x 65 cm

Collection

BLACK
MAT



SCFD558NFB

Collection
BLACK
MAT

RÉFRIGÉRATEUR FRENCH DOOR 531 L

SCFD558NFB | 1645 €*

Disponible à partir de Juin 2021



Caractéristiques principales

Classe énergétique : A++
Classe énergétique 2021 : E
Volume total net : 531L (345 / 186 L)
No frost Multiflow
Éclairage LED latéraux
Contrôle électronique de la température
Fonction vacances
Alarme de porte
Fonction Sabbath (désactivation possible du display et de l'éclairage intérieur)

Congélateur

Super congélation
2 tiroirs
Pouvoir de congélation : 8,5 kg/h
Autonomie du congélateur en cas de coupure : 11 h

Informations techniques

Niveau sonore : 41 dB (A)
Classe climatique : N / ST
L x H x P : 83,3 x 182 x 70,6 cm

Réfrigérateur

Type de clayette : Verre
2 bacs à fruits et légumes, 3 clayettes
 finition inox, 8 bacsnettes finition inox
Fond inox

Black mat, une note brute dans votre cuisine

Noble et indémodable, la collection Black mat s'intègre parfaitement dans toutes les cuisines.
Son effet béton apporte élégance et raffinement à tous les intérieurs.

FROID



Collection
**BLACK
MAT**



Collection
**BLACK
MAT**

RÉFRIGÉRATEUR COMBINÉ 326 L

SCB315NFB | 823 €*



Caractéristiques principales

Classe énergétique : A+
Classe énergétique 2021 : F
326 litres (226 / 100)
NoFrost Multiflow

Éclairage double LED latéraux
Contrôle électronique de la température
Fonction vacances
Alarme de porte

Réfrigérateur

Bac fraîcheur
Bac à fruits et légumes
Type de clayette : Verre
2 clayettes finition inox, 3 balconnets
finition inox
Porte bouteilles chromé

Congélateur

3 tiroirs
Capacité de congélation : 4,5 kg /24 h
Autonomie en cas de coupure de courant : 14 h

Informations techniques

Niveau sonore : 41 dB (A)
Classe climatique : ST
L x H x P : 59 x 185,2 x 66 cm

RÉFRIGÉRATEUR DOUBLE PORTE 258 L

SDD260B | 588 €*



Caractéristiques principales

Classe énergétique : A+
Classe énergétique 2021 : F
258 litres (206 / 52)
Froid statique avec dégivrage
automatique dans le réfrigérateur

Éclairage LED
Contrôle mécanique de la température

Réfrigérateur

Bac à légumes
Type de clayette : Verre
3 clayettes finition inox, 3 balconnets
finition inox

Congélateur

1 clayette
Capacité de congélation : 3 kg /24 h
Autonomie en cas de coupure de courant : 20 h

Informations techniques

Niveau sonore 41dB (A)
Classe climatique : N /ST
L x H x P : 54,5 x 170 x 58,3 cm

Collection Glass DOOR



■ SCMD564NFGLB

□ SCMD564NFGLW

Collection
Glass
DOOR

RÉFRIGÉRATEUR MULTIPORTE 564 L

SCMD564NFGLB (verre noir) | 1882 €*

SCMD564NFGLW (verre blanc) | 1892 €*

Disponible à partir de juillet 2021



Caractéristiques principales

Classe énergétique : A++

Classe énergétique 2021 : E
564 litres (363 / 201)

Froid No Frost

Éclairage LED

Contrôle électronique de la température

Moteur Inverter

Réfrigérateur

Type de clayette : Verre

2 Bacs à légumes, 3 clayettes finition inox,
6 bacs/bornes finition inox

Fond inox

Congélateur

Pouvoir de congélation : 14 kg

Autonomie en cas de coupure de courant : 12 h

Super congélation

Informations techniques

Alarme de porte

Fonction vacances

Sécurité enfants

Niveau sonore : 41dB (A)

Classe climatique : N/ST

L x H x P : 91,1 x 183 x 70,6 cm

FROID

Glass door, le design chic

Fort d'un design épuré, la collection Glass Door séduit les adeptes du chic et du minimalisme. Sa façade, entièrement en verre, révèle tout son éclat et illumine votre cuisine.



■ SCUSS55ONFGLB

□ SCUSS55ONFGLW

Collection
Glass
DOOR



■ SCB250NFGLB

□ SCB250NFGLW

■ SCB250NFGLS

Collection
Glass
DOOR

RÉFRIGÉRATEURS AMÉRICAIN 556 L

SCUSS55ONFGLB (verre noir) | **1999 €***
SCUSS55ONFGLW (verre blanc) | **1999 €***



Caractéristiques principales

Classe énergétique : A+
Classe énergétique ECo21 : F
556 litres (373 / 183)
Froid No Frost
Éclairage LED
Contrôle électronique de la température
Distributeur d'eau
Fabrication à glaçons
Moteur Inverter

Réfrigérateur

Type de clayette : Verre
2 Bacs à légumes, 4 clayettes finition inox,
6 baignoires finition inox

Congélateur

3 clayettes
2 tiroirs
Pouvoir de congélation : 8 kg
Autonomie en cas de coupure de courant : 6h
Super congélation

Informations techniques

Alarme de porte
Fonction vacances
Sécurité enfants
Niveau sonore : 41 dB (A)
Classe climatique : SN / ST
L x H x P : 91,1 x 178 x 70,6 cm

RÉFRIGÉRATEUR COMBINÉ 250 L

SCB250NFGLB (verre noir) | **705 €***
SCB250NFGLW (verre blanc) | **705 €***
SCB250NFGLS (verre silver) | **705 €***



Caractéristiques principales

Classe énergétique A+
Classe énergétique ECo21 : F
250 litres (190 / 70)
NoFrost Multiflow
Éclairage LED
Contrôle électronique de la température

Réfrigérateur

Bac fraîcheur
Bac à fruits et légumes
Type de clayette : Verre
3 clayettes finition inox, 3 baignoires
finition inox

Congélateur

Super congélation
3 tiroirs
Capacité de congélation : 3,5 kg/24 h
Autonomie en cas de coupure de courant : 9h

Informations techniques

Niveau sonore : 41 dB (A)
Classe climatique : SN / ST
L x H x P : 54,5 x 180 x 58
Accessoires : Bac à glaçons, bac à oeufs

Feeling's

■ ROUGE ■ NOIR MAT ■ BORDEAUX MAT ■ ROSE ■ CRÈME ■ BLEU ■ VERT AMANDE

*Se reporter à chaque produit pour connaître les colors disponibles en stock



Découvrez la gamme vintage de Schneider

La gamme Feeling's by Schneider apporte une note d'originalité dans les cuisines.

Utilisant des matériaux de qualité, le style iconique de cette collection hommage aux années 50 garantit le meilleur de la technologie, le design en plus.





■ SCB315VNF8 (11x6)

RÉFRIGÉRATEUR COMBINÉ NO FROST 326 L

SCB315VNF8 | 1117 €*



Caractéristiques principales

Classe énergétique : A++
 Classe énergétique 2021 : E
 Volume total net : 326L (226 / 100L)
 No frost
 Éclairage LED latéraux
 Contrôle électronique de la température
 Fonction vacances

Réfrigérateur

Tiroir ChefZone 0 - 3 °C
 Bac à légumes
 Type de clayette : Verre
 2 clayettes finition inox, 3 balconnets
 finition inox, 1 porte-bouteilles

Congélateur

Super congélation
 3 tiroirs
 Pouvoir de congélation : 4,5 kg / 24 h
 Autonomie du congélateur en cas
 de coupure : 19 h

Informations techniques

Niveau sonore : 41 dB (A)
 Classe climatique : N / ST
 L x H x P : 59,6 x 192,5 x 70,5 cm
 Accessoire : Bac à glaçons

FROID



■ SCB300V/B (met) ■ SCB300V/R (met) ■ SCB300V/L ■ SCB300V ■ SCB300V/R ■ SCB300V/CH ■ SCB300V/A

RÉFRIGÉRATEUR COMBINÉ 304 L

SCB300V | 941 €*



Caractéristiques principales

Classe énergétique : A++
Classe énergétique 2021 : E
Volume 304 litres (211 / 93)
Froid brassé avec dégivrage automatique
Éclairage LED
Contrôle mécanique de la température

Réfrigérateur

Bac à légumes
Type de clayette : Verre
3 finition inox, 4 balconnets finition inox,
1 porte-bouteilles

Congélateur

3 tiroirs
Pouvoir de congélation : 3 kg / 24 h
Autonomie en cas de rupture de courant : 10 h

Informations techniques

Niveau sonore 39 dB (A)
Classe climatique : N / ST
L x H x P : 59,5 x 189,9 x 64,5 cm
Accessoire : Bac à glaçons



■ SCCB250V/P ■ SCCB250V/B (met) ■ SCCB250V/L ■ SCCB250V ■ SCCB250V/R ■ SCCB250V/A ■ SCCB250V/CH

RÉFRIGÉRATEUR COMBINÉ 249 L

SCCB250V | 823 €*



Caractéristiques principales

Classe énergétique : A++
Classe énergétique 2021 : E
Volume 249 litres (180 / 69)
Froid statique avec dégivrage automatique
Éclairage LED
Contrôle mécanique de la température

Réfrigérateur

Bac à légumes
Type de clayette : Verre
3 clayettes finition inox, 4 balconnets
finition inox

Congélateur

3 tiroirs
Pouvoir de congélation : 3 kg / 24 h
Autonomie en cas de rupture de courant : 17 h

Informations techniques

Niveau sonore 39 dB (A)
Classe climatique : N / ST
L x H x P : 54,5 x 181,5 x 62,6 cm
Accessoire : bac à glaçons



■ SCDD208VBL ■ SCDD208VB (meij) ■ SCDD208V ■ SCDD208VP ■ SCDD208VA ■ SCDD208VCR

RÉFRIGÉRATEUR 2 PORTES 211 L

SCDD208V | 706 €*



Caractéristiques principales

Classe énergétique : A++
 Classe énergétique EC21 : E
 Volume 211 litres (172 / 39)
 Froid statique avec dégivrage automatique du réfrigérateur
 Éclairage LED
 Contrôle mécanique de la température

Réfrigérateur

Bac à légumes
 Type de clayette : Verre
 3 clayettes finition inox, 5 bacs/contenets
 finition inox

Congélateur

Pouvoir de congélation 2 kg / 24 h
 Autonomie en cas de rupture de courant 10 h
 1 clayette dans la partie congélateur

Informations techniques

Niveau sonore 40 dB (A)
 Classe climatique : N / ST
 L x H x P : 54,5 x 149,7 x 63,8 cm
 Accessoires : Bac à glaçons





■ SCDD309VB (mat)

■ SCDD309VVR (mat)

■ SCDD309VR

■ SCDD309VCR



■ SCCL329VB (mat)

■ SCCL329VR

■ SCCL329VCR

■ SCCL329VBL

RÉFRIGÉRATEUR 2 PORTES 302 L

SCDD309V | 941 €*



Caractéristiques principales

Classe énergétique : A++
 Classe énergétique 2021 : E
 Volume 302 litres (227 / 75)
 Froid brassé avec dégivrage automatique du réfrigérateur
 Éclairage LED
 Contrôle mécanique de la température

Réfrigérateur

Bac à légumes
 Type de clayette : Verre
 3 clayettes finition inox, 4 balconnets
 finition inox

Congélateur

Pouvoir de congélation 3,4 kg / 24 h
 Autonomie en cas de rupture de courant 15 h
 1 clayette dans la partie congélateur

Informations techniques

Niveau sonore 39 dB (A)
 Classe climatique : N / ST
 L x H x P : 60 x 181 x 65 cm
 Accessoire : Bac à glaçons

RÉFRIGÉRATEUR TOUT UTILÉ 337 L

SCCL329V | 1058 €*



Caractéristiques principales

Classe énergétique : A++
 Classe énergétique 2021 : E
 Volume 337 litres
 Froid brassé avec dégivrage automatique du réfrigérateur
 Éclairage LED plafonnier
 Contrôle électronique de la température

Réfrigérateur

2 Bac à légumes
 Type de clayette : Verre
 4 clayettes finition inox, 5 balconnets
 finition inox, 1 porte-bouteilles

Informations techniques

Niveau sonore 40 dB (A)
 Classe climatique : N / ST
 L x H x P : 60 x 181 x 65 cm



■ SCQL222VWA ■ SCQL222VR ■ SCQL222VB (nial) ■ SCQL222VCR

RÉFRIGÉRATEUR 1 PORTE 229 L

SCQL222V | 706 €*



Caractéristiques principales

Classe énergétique : A++
Classe énergétique 2021 : E
Volume 229 litres (211 / 18)
Froid statique avec dégivrage automatique du réfrigérateur
Éclairage LED
Contrôle mécanique de la température

Réfrigérateur

Bac à légumes
Type de clayette : Verre
3 clayettes finition inox, 4 balconnets
Finition inox

Congélateur

Pouvoir de congélation 2 kg / 24 h
Autonomie en cas de rupture de courant 6 h

Informations techniques

Niveau sonore 40 dB (A)
Classe climatique : N / ST
L x H x P : 54,6 x 149,7 x 62,6 cm



■ SCTT115VB (nial) ■ SCTT115VR ■ SCTT115VCR ■ SCTT115VBL

RÉFRIGÉRATEUR TABLE TOP 109 L

SCTT115V | 470 €*



Caractéristiques principales

Classe énergétique : A++
Classe énergétique 2021 : E
Volume 109 litres (94 / 15)
Froid statique / Dégivrage Manuel
Éclairage LED
Contrôle mécanique de la température

Réfrigérateur

Bac à légumes
Type de clayette : Verre
2 clayettes finition inox, 3 balconnets
Finition inox

Congélateur

Pouvoir de congélation 2 kg / 24 h
Autonomie en cas de rupture de courant 8 h

Informations techniques

Niveau sonore 39 dB (A)
Classe climatique : N / ST
L x H x P : 54 x 87,3 x 62,8 cm

CAVES À VIN





Conservez vos crus dans des conditions idéales grâce aux deux zones de température indépendantes.
Le traitement anti-UV des portes permet d'installer la cave à vin à l'endroit souhaité sans tenir compte de son exposition à la lumière.
Pratiques, les clayettes coulissantes permettent un accès facile aux bouteilles. Leur finition en bois apporte une touche authentique.



PORTE TRAITÉE ANTI-UV

Les portes vitrées sont traitées anti-UV ce qui permet de présenter les bouteilles sans influence de la lumière du jour sur leur conservation. Pratiques, les portes sont toujours réversibles.

COMMANDE ÉLECTRONIQUE

Le thermostat électronique permet un affichage de la température au degré près afin de conserver parfaitement tous types de vin. Les touches du bandeau de commande sont intuitives et simples d'utilisation.



ANTI-VIBRATION

Les caractéristiques physico-chimiques présentes lors du processus de vieillissement peuvent se trouver perturbées par les secousses, néfastes à la bonne conservation du vin. Les caves à vin Schneider sont dotées de protections supplémentaires permettant de limiter au maximum les vibrations dues à l'action du compresseur.



ADAPTEZ LA TEMPÉRATURE À LA BOUTEILLE DE VIN.

Grâce aux 2 zones de température, préservez et bonifiez vos bouteilles en fonction de leur température optimale (entre 5 à 22°C).



CLAYETTES COULISSANTES

Les clayettes coulissantes offrent un accès optimal à votre cave grâce à un rangement sur-mesure. Vous pouvez les retirer afin d'entreposer plus de bouteilles ou les organiser à votre souhait.



CAVE À VIN ENCASTRABLE SOUS PLAN DE TRAVAIL

SOCVELE6240 | 1411 €*
Disponible à partir de juillet 2021



Caractéristiques principales

Cave à vin de mise en température
Type d'installation : encastrable / pose-libre
Capacité 40 bouteilles
Volume net 112 litres
Thermostat électronique
Affichage digital de la température
Type de froid : avec compresseur, froid brassé
10 clayettes coulissantes en bois
Niveau sonore 41 dB
2 zones de température
Plage de température : 5 - 20°C

Informations techniques

Porte vitrées traitées anti-LUV
Pieds réglables, max 45mm
Éclairage intérieur LED 2 x 0,5 W, blanc
Classe énergétique : B
Classe énergétique 2021 : G
Alarme de température élevée

CAVE À VIN ENCASTRABLE SOUS PLAN DE TRAVAIL

SOCVEF3120 | 882 €*
Disponible à partir de juillet 2021



Caractéristiques principales

Cave à vin de mise en température
Type d'installation : encastrable / pose-libre
Capacité 20 bouteilles
Volume net 56 litres
Thermostat électronique
Affichage digital de la température
Type de froid : avec compresseur, froid brassé
4 clayettes coulissantes en bois
Niveau sonore 41 dB
1 zone de température
Plage de température : 5 - 20° C

Informations techniques

Porte vitrée traitée anti-LUV
Pieds réglables, max 45mm
Éclairage intérieur LED 1 W, blanc
Porte réversible
Classe énergétique : A
Classe énergétique 2021 : F
Alarme de température élevée

CAVE À VIN ENCASTRABLE SOUS PLAN DE TRAVAIL

SOCVEF6246 | 1058 €*
Disponible à partir de juillet 2021



Caractéristiques principales

Cave à vin de mise en température
Type d'installation : encastrable / pose-libre
Capacité 48 bouteilles
Volume net 129 litres
Thermostat électronique
Affichage digital de la température
Type de froid : avec compresseur, froid brassé
5 clayettes coulissantes en bois
Niveau sonore 41 dB
2 zones de température
Plage de température : 5 - 22°C

Informations techniques

Porte vitrée traitée anti-LUV
Pieds réglables, max 45mm
Éclairage intérieur LED 1 W, blanc
Porte réversible
Classe énergétique : A
Classe énergétique 2021 : F
Alarme de température élevée

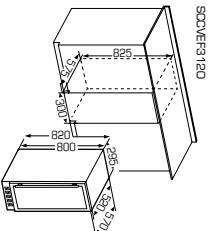

SOCVEF3120

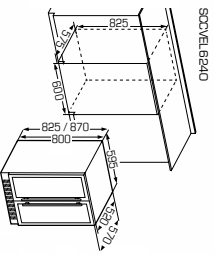

SOCVELE6240

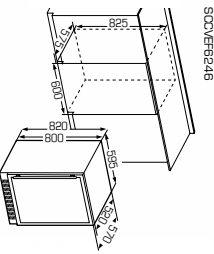

SOCVEF6246





CAVE À VIN INTÉGRABLE 60 CM

SCCV1602BK | 941 €*

Disponible à partir de juillet 2021



Caractéristiques principales

Cave à vin de mise en température

Type d'installation : intégrable, hauteur 60 cm

Capacité 36 bouteilles

Volume net 85 litres

Thermostat électronique

Affichage digital de la température

Type de froid : avec compresseur, froid brassé

3 clayettes coulissantes en bois

Niveau sonore 41 dB

2 zones de température

Plage de température : 5 - 22°C

Informations techniques

Porte vitrée traitée anti-UV

Pieds réglables, max 8mm

Eclairage intérieur LED 1 W, blanc

Porte réversible

Classe énergétique : A

Classe énergétique 2021 : G

Alarme de température élevée



CAVE À VIN INTÉGRABLE 60 CM

SCCV1602BS | 941 €*

Disponible à partir de juillet 2021



Caractéristiques principales

Cave à vin de mise en température

Type d'installation : intégrable, hauteur 60 cm

Capacité 36 bouteilles

Volume net 85 litres

Thermostat électronique

Affichage digital de la température

Type de froid : avec compresseur, froid brassé

3 clayettes coulissantes en bois

Niveau sonore 41 dB

2 zones de température

Plage de température : 5 - 22°C

Informations techniques

Porte vitrée traitée anti-UV

Pieds réglables, max 8mm

Eclairage intérieur LED 1 W, blanc

Porte réversible

Classe énergétique : A

Classe énergétique 2021 : G

Alarme de température élevée



CAVE À VIN INTÉGRABLE 45 CM

SCCV1451BK | 823 €*

Disponible à partir de juillet 2021



Caractéristiques principales

Cave à vin de mise en température

Type d'installation : intégrable, hauteur 45 cm

Capacité 28 bouteilles

Volume net 62 litres

Thermostat électronique

Affichage digital de la température

Type de froid : avec compresseur, froid brassé

2 clayettes coulissantes en bois

Niveau sonore 41 dB

1 zone de température

Plage de température : 5 - 20°C

Informations techniques

Porte vitrée traitée anti-UV

Pieds réglables, max 8mm

Eclairage intérieur LED 1 W, blanc

Porte réversible

Classe énergétique : A

Classe énergétique 2021 : F

Alarme de température élevée



CAVE À VIN INTÉGRABLE 45 CM

SCCV1451BS | 823 €*

Disponible à partir de juillet 2021



Caractéristiques principales

Cave à vin de mise en température

Type d'installation : intégrable, hauteur 45 cm

Capacité 28 bouteilles

Volume net 62 litres

Thermostat électronique

Affichage digital de la température

Type de froid : avec compresseur, froid brassé

2 clayettes coulissantes en bois

Niveau sonore 41 dB

1 zone de température

Plage de température : 5 - 20°C

Informations techniques

Porte vitrée traitée anti-UV

Pieds réglables, max 8mm

Eclairage intérieur LED 1 W, blanc

Porte réversible

Classe énergétique : A

Classe énergétique 2021 : F

Alarme de température élevée

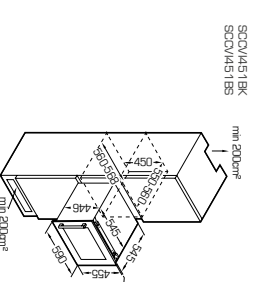
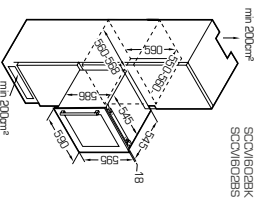



Fours pyrolyse & catalyse

Type d'appareil	Four pyrolyse	Four pyrolyse	Four pyrolyse	Four pyrolyse	Four catalyse	Four catalyse	Four catalyse	Four catalyse	Four pyrolyse	Four catalyse	
Référence	SCOP27MBK	SCOP27BABK	SCOP27MIBS	SCOP27BABS	SCOC17MBK	SCOC17BABK	SCOC17MIBS	SCOC17BABS	SCOP25ENBK	SCOC15ENBK	
Mode de fonction	Air pulsé	Air pulsé	Air pulsé	Air pulsé	Air pulsé	Air pulsé	Air pulsé	Air pulsé	Air pulsé	Air pulsé	
Mode de nettoyage	Pyrolyse	Pyrolyse	Pyrolyse	Pyrolyse	Catalyse	Catalyse	Catalyse	Catalyse	Pyrolyse	Catalyse	
Nombre de verres (portes)	4 vitres	4 vitres	4 vitres	4 vitres	3 vitres	3 vitres	3 vitres	3 vitres	4 vitres	3 vitres	
"Mode de cuisson (convection naturelle / multifonction")	Multifonction	Multifonction	Multifonction	Multifonction	Multifonction	Multifonction	Multifonction	Multifonction	Multifonction	Multifonction	
Air brassé / pulsé	Pulsé	Pulsé	Pulsé	Pulsé	Pulsé	Pulsé	Pulsé	Pulsé	Pulsé	Pulsé	
Nombre de fonctions	11	11	11	11	10	10	10	10	11	10	
Fonctions	Eclairage, décongélation, chaleur de sole, traditionnel, traditionnel air brassé, grill, double grill, double grill air brassé, air pulsé, éco, pyrolyse	Eclairage, décongélation, chaleur de sole, traditionnel, traditionnel air brassé, grill, double grill, double grill air brassé, air pulsé, éco, pyrolyse	Eclairage, décongélation, chaleur de sole, traditionnel, traditionnel air brassé, grill, double grill, double grill air brassé, air pulsé, éco, pyrolyse	Eclairage, décongélation, chaleur de sole, traditionnel, traditionnel air brassé, grill, double grill, double grill air brassé, air pulsé, éco, pyrolyse	Eclairage, décongélation, chaleur de sole, traditionnel, traditionnel air brassé, grill, double grill, double grill air brassé, éco, air pulsé	Eclairage, décongélation, chaleur de sole, traditionnel, traditionnel air brassé, grill, double grill, double grill air brassé, éco, air pulsé	Eclairage, décongélation, chaleur de sole, traditionnel, traditionnel air brassé, grill, double grill, double grill air brassé, éco, air pulsé	Eclairage, décongélation, chaleur de sole, traditionnel, traditionnel air brassé, grill, double grill, double grill air brassé, éco, air pulsé	Eclairage, décongélation, chaleur de sole, traditionnel, traditionnel air brassé, grill, double grill, double grill air brassé, éco, air pulsé	Eclairage, décongélation, chaleur de sole, traditionnel, traditionnel air brassé, grill, double grill, double grill air brassé, éco, pyrolyse	Eclairage, décongélation, chaleur de sole, traditionnel, traditionnel air brassé, grill, double grill, double grill air brassé, éco, air pulsé
Plage de température	50 - 250 °C	50 - 250 °C	50 - 250 °C	50 - 250 °C	50 - 250 °C	50 - 250 °C	50 - 250 °C	50 - 250 °C	50 - 250 °C	50 - 250 °C	
Volume utile cavité (litres)	70	70	70	70	70	70	70	70	70	70	
Niveaux de cuisson	5	5	5	5	5	5	5	5	5	5	
Ecran	LED blanc	LED blanc	LED blanc	LED blanc	LED blanc	LED blanc	LED blanc	LED blanc	LED blanc	LED blanc	
Ecran avec mode éco (mode veille automatique après 10 min)	oui	oui	-	-	oui	oui	-	-	oui	oui	
Divers	Fermeture douce, rails télescopiques sur 1 niveau, préconisation de température	Préconisation de température	Fermeture douce, rails télescopiques sur 1 niveau, préconisation de température	Préconisation de température	Fermeture douce, rails télescopiques sur 1 niveau, préconisation de température	Préconisation de température	Fermeture douce, rails télescopiques sur 1 niveau, préconisation de température	Préconisation de température	Préconisation de température	Préconisation de température	
Eclairage intérieur (W)	25	25	25	25	25	25	25	25	25	25	
Classe d'efficacité énergétique	A	A	A	A	A	A	A	A	A	A	
Puissance totale (W)	3200	3200	3200	3200	3000	3000	3000	3000	3200	3000	
Puissance grill (W)	2000	2000	2000	2000	2000	2000	2000	2000	2000	2000	
Puissance résistance voute (W)	950	950	950	950	950	950	950	950	950	950	
Puissance résistance sole (W)	1100	1100	1100	1100	1100	1100	1100	1100	1100	1100	
Puissance résistance circulaire (W)	2000	2000	2000	2000	2000	2000	2000	2000	2000	2000	
Consommation mode traditionnel (kWh)	0,99	0,99	0,99	0,99	0,99	0,99	0,99	0,99	0,99	0,99	
Consommation mode air pulsé (kWh)	0,79	0,79	0,79	0,79	0,79	0,79	0,79	0,79	0,79	0,79	
Accessoires inclus	Lèche-frite, grille	Lèche-frite, grille	Lèche-frite, grille	Lèche-frite, grille	Lèche-frite, grille	Lèche-frite, grille	Lèche-frite, grille	Lèche-frite, grille	Lèche-frite, grille	Lèche-frite, grille	
Voltage (V), Fréquence (Hz)	220-240, 50/60	220-240, 50/60	220-240, 50/60	220-240, 50/60	220-240, 50/60	220-240, 50/60	220-240, 50/60	220-240, 50/60	220-240, 50/60	220-240, 50/60	
Longueur du câble, sans prise (cm)	100	100	100	100	100	100	100	100	100	100	
Dimensions du produit (HxLxP) (cm)	59,5 x 59,5 x 57,5	59,5 x 59,5 x 57,5	59,5 x 59,5 x 57,5	59,5 x 59,5 x 57,5	59,5 x 59,5 x 57,5	59,5 x 59,5 x 57,5	59,5 x 59,5 x 57,5	59,5 x 59,5 x 57,5	59,5 x 59,5 x 57,5	59,5 x 59,5 x 57,5	
Dimensions d'encastrement (HxLxP) (cm)	60 x 56 x 57	60 x 56 x 57	60 x 56 x 57	60 x 56 x 57	60 x 56 x 57	60 x 56 x 57	60 x 56 x 57	60 x 56 x 57	60 x 56 x 57	60 x 56 x 57	
Dimensions du produit emballé (HxLxP) (cm)	64,8 x 68,8 x 67	64,8 x 68,8 x 67	64,8 x 68,8 x 67	64,8 x 68,8 x 67	64,8 x 68,8 x 67	64,8 x 68,8 x 67	64,8 x 68,8 x 67	64,8 x 68,8 x 67	64,8 x 68,8 x 67	64,8 x 68,8 x 67	
Poids net (kg)	36	36	36	36	35,5	35	36	35,5	35	30	
Poids brut (kg)	39	39	39	39	38,5	40	39	38,5	40	35	
Quantités par container 20' (pcs)	81	81	81	81	81	81	81	81	81	81	
Quantités par container 40' (pcs)	162	162	162	162	162	162	162	162	162	162	
Quantités par container 40HQ (pcs)	216	216	216	216	216	216	216	216	216	216	
Code EAN	3527570076442	3527570076435	3527570076466	3527570076459	3527570076404	3527570076399	3527570076428	3527570076411	3527570079801	3527570079795	



Four vapeur

Type d'appareil	Four vapeur
Référence	SCSQ45BK
Volume net de la cavité (litres)	34
Capacité du réservoir (litres)	1
Plage de température	35° - 100°C
Nombre de programmes auto	20
Sécurité enfants	Oui
Fonction décongélation	Oui
Décongélation / temps	Oui
Décongélation / poids	Oui
Minuterie	Jusqu'à 2 heures
Indicateur sonore de fin de cuisson	Oui
Matériau de la cavité	Inox
Eclairage intérieur	Oui
Puissance totale (W)	2200
Voltagé (V), Fréquence (Hz)	230, 50
Accessoires inclus	1 grille pour cuisson à vapeur, 1 plaque pour cuisson à vapeur
Longueur du câble, avec prise (cm)	100
Dimensions du produit (HxLxP) (cm)	45,4x59x43,7
Dimensions d'emboîtement (HxLxP) (cm)	45 x 56 x 55
Dimensions du produit emballé (HxLxP) (cm)	55 x 70 x 67
Poids net (kg)	27
Poids brut (kg)	33
Quantités par contenant 20" (pcs)	96
Quantités par contenant 40" (pcs)	204
Quantités par contenant 40HQ (pcs)	204
Code EAN	3527570076584

Fours micro-ondes & combinés

Type d'appareil	Micro-ondes 45cm	Micro-ondes combiné 45cm	Micro-ondes combiné 45cm	Micro-ondes 38cm	Micro-ondes 38cm	Micro-ondes 38cm	Micro-ondes 38cm
Référence	SCMIG145BK	SCMC245BK	SCMCC45BS	SCMIG138BK	SCMIG138BS	SCMIG138BS	SCMIG138BS
Volume net de la cavité (litres)	44	44	44	25	25	25	20
Nombre de puissances	5 puissances micro-ondes, 3 puissances grill	5 puissances micro-ondes, chaleur air pulsé, grill air brassé, fonction pizza, grill, MD air pulsé, MD grill air brassé, MD + fonction pizza, MD + grill, décongélation	5 puissances micro-ondes, chaleur air pulsé, grill air brassé, fonction pizza, grill, MD air pulsé, MD grill air brassé, MD + fonction pizza, MD + grill, décongélation	5 puissances micro-ondes, 1 x grill, 2 x combi grill et MD	5 puissances micro-ondes, 1 x grill, 2 x combi grill et MD	5 puissances micro-ondes, 1 x grill, 2 x combi grill et MD	5 puissances micro-ondes
Nombre de programmes auto	8	13	13	8	8	8	8
Puissance MO (W)	900	900	900	900	900	900	800
Puissance du grill (W)	1750	1750	1750	1000	1000	1000	-
Puissance four multifonction (W)	-	1750	1750	-	-	-	-
Ouverture de porte	Poignée	Poignée	Poignée	Toucher sensitive	Toucher sensitive	Toucher sensitive	Bouton
Affichage	LED blanc	LED blanc	LED blanc	LED blanc	LED blanc	LED blanc	LED blanc
Eclairage intérieur	Oui	Oui	Oui	Oui	Oui	Oui	Oui
Diamètre plateau tournant (cm)	36	36	36	31,5	31,5	31,5	24,5
Sécurité enfants	Oui	Oui	Oui	Oui	Oui	Oui	Oui
Fonction décongélation temps / poids	Oui / Oui	Oui / Oui	Oui / Oui	Oui / Oui	Oui / Oui	Oui / Oui	Oui / Oui
Minuterie (min)	95	95	95	95	95	95	95
Indicateur sonore de fin de cuisson	Oui	Oui	Oui	Oui	Oui	Oui	Oui
Matériau de la cavité	Inox	Inox	Inox	Inox	Inox	Inox	Inox
Voltagé (V), Fréquence (Hz)	230, 50	230, 50	230, 50	230, 50	230, 50	230, 50	230, 50
Accessoires inclus	2 support grill	1 lechetifra, 1 support grill	1 lechetifra, 1 support grill	1 support grill	1 support grill	1 support grill	-
Longueur du câble, avec prise (cm)	100	100	100	100	100	100	100
Dimensions du produit (HxLxP) (cm)	45,4 x 59,5 x 48,1	45,4 x 59 x 56,8	45,4 x 59 x 56,8	38,7 x 59,5 x 39	38,7 x 59,5 x 39	38,7 x 59,5 x 39	38,8 x 59,5 x 32
Dimensions d'emboîtement (HxLxP) (cm)	45 x 56 x 55	45 x 56 x 55	45 x 56 x 55	38 x 56 x 55	38 x 56 x 55	38 x 56 x 55	38 x 56 x 54
Dimensions du produit emballé (HxLxP) (cm)	55 x 70 x 65	55 x 70 x 67	55 x 70 x 67	44,8 x 65,4 x 45,1	44,8 x 65,4 x 45,1	44,8 x 65,4 x 45,1	65 x 44,8 x 40,5
Poids net (kg)	33	36	36	17,6	17,6	17,6	15
Poids brut (kg)	39	42	42	19,9	19,9	19,9	17
Quantités par contenant 20" (pcs)	96	96	96	194	194	194	239
Quantités par contenant 40" (pcs)	204	204	204	408	408	408	505
Quantités par contenant 40HQ (pcs)	204	204	204	408	408	408	605
Code EAN	3527570076497	3527570076510	3527570076503	3527570076480	3527570076473	3527570058448	

Tiroir chauffant

Type d'appareil	Tiroir chauffant
Référence	SCWD15BK
Volume net (litres)	20
Système d'ouverture	Push-pull, sur rails coulissants
Type de fermeture	Fermeture douce
Type de commande	Touches sensibles
Plage de température	40° - 90° C
Chargement max (kg)	25
Nombre max d'assiettes	12
Nombre maximum de tasses d'expresso	80
Préchauffage de vaisselle pour (EN 50242)	6 personnes
Fonctions	Etuve, cuisson à basse température, fermentation de yaourts, décongélation, maintien au chaud de boissons et plats, préchauffage de vaisselle
Matériau de la cavité	Inox
Voltagé (V), Fréquence (Hz)	220-230, 50-60
Puissance totale (W)	1000
Accessoires inclus	Tapis antidérapant
Longueur du câble (cm)	150
Dimensions du produit (HxLxP) (cm)	14,1 x 59,5 x 54,1
Dimensions nettes de la cavité (HxLxP) (cm)	8,95 x 52,65 x 42
Dimensions d'emboîtement (HxLxP) (cm)	15 x 56 x 55
Dimensions du produit emballé (HxLxP) (cm)	21 x 66,5 x 64
Poids net (kg)	17
Poids brut (kg)	21
Quantités par contenant 20" (pcs)	297
Quantités par contenant 40" (pcs)	594
Quantités par contenant 40HQ (pcs)	648
Code EAN	3527570076527





Table gaz-induction

Type d'appareil	Table gaz-induction
Référence	SCTGIG4DS
Largeur	60 cm
Nombre de brûleurs	2 brûleurs gaz + 2 induction
Matériau de la surface	Verre
Type de commandes	Manettes et slider
Matériau des manettes	Plastique
Position des commandes	Frontal
Matériau des grilles	Fonte
Grilles lavables au lave-vaisselle	Oui
Type de brûleur	Sabaf
Allumage une main	Oui
Sécurité par thermocouple	Oui
Type de gaz	Équipé pour le gaz naturel, injecteurs pour butane/propane livrés avec l'appareil
Puissance de raccordement totale gaz (W)	4750 W
Arrière droit (W)	Brûleur rapide 3000
Avant droit (W)	Brûleur normal 1750
Puissance totale induction (W)	3500
Diamètre avant gauche (mm)	160
Puissance, puissance booster (W)	1200, booster 1500
Diamètre arrière gauche (mm)	200
Puissance, puissance booster (W)	2000, booster 2300
Minuterie (min)	99
Nombre de positions	9
Sécurité enfant	Oui
Témoin de chaleur résiduelle	Oui
Arrêt automatique	Oui
Détecteur de recipient	Oui
Voltage (V), Fréquence (Hz)	220/240, 50/60
Dimensions du produit (LxPxH)	590 x 520 x 55
Dimensions décastrément (LxPxH)	560 x 490 x 75
Dimensions avec emballage (HxLxP)	655 x 570 x 170
Poids net	10,8
Poids brut	12,7
Quantités par container 20'	450
Quantités par container 40'	1020
Quantités par camion	1200
Longueur du câble	100
CODE EAN	3527570070204

Tables gaz

Type d'appareil	Table gaz	Table gaz	Table gaz	Table gaz	Table gaz	Table gaz	Table gaz	Table gaz	Table gaz	Table gaz
Référence	SCTG741ACN	SCTG64QACN	SCTG604081	SCTG6040N1	SCTG6040X1	SDD590IX	SCD53084	SCTG6040X1	SDD590IX	SCD53084
Largeur (mm)	700, encastrement standard	600	600	600	600	300	300	600	300	300
Nombre de brûleurs	5	4	4	4	4	2	2	4	2	2
Matériau de la surface	Verre	Verre	Émail, blanc	Émail, noir	Inox	Inox	Verre	Verre	Inox	Verre
Position des commandes	Frontal	Frontal	Latéral	Latéral	Latéral	Frontal	Frontal	Latéral	Frontal	Frontal
Matériau des grilles	Fonte	Fonte	Émail	Émail	Émail	Fonte	Fonte	Émail	Fonte	Fonte
Grilles lavables au lave-vaisselle	Oui	Oui	Oui	Oui	Oui	Oui	Oui	Oui	Oui	Oui
Type de brûleur	Sabaf	Sabaf	Sabaf	Sabaf	Sabaf	Sabaf	Sabaf	Sabaf	Sabaf	Sabaf
Allumage une main	Oui	Oui	Oui	Oui	Oui	Oui	Oui	Oui	Oui	Oui
Sécurité par thermocouple	Oui	Oui	Oui	Oui	Oui	Oui	Oui	Oui	Oui	Oui
Type de gaz	Équipé pour le gaz naturel, injecteurs pour butane/propane livrés avec l'appareil	Équipé pour le gaz naturel, injecteurs pour butane/propane livrés avec l'appareil	Équipé pour le gaz naturel, injecteurs pour butane/propane livrés avec l'appareil	Équipé pour le gaz naturel, injecteurs pour butane/propane livrés avec l'appareil	Équipé pour le gaz naturel, injecteurs pour butane/propane livrés avec l'appareil	Équipé pour le gaz naturel, injecteurs pour butane/propane livrés avec l'appareil	Équipé pour le gaz naturel, injecteurs pour butane/propane livrés avec l'appareil	Équipé pour le gaz naturel, injecteurs pour butane/propane livrés avec l'appareil	Équipé pour le gaz naturel, injecteurs pour butane/propane livrés avec l'appareil	Équipé pour le gaz naturel, injecteurs pour butane/propane livrés avec l'appareil
Puissance de raccordement totale (W)	11300	7500	7500	7500	7500	4000	4000	7500	4000	4000
Arrière gauche (W)	Brûleur normal 1750	Brûleur normal 1750	Brûleur rapide 3000	Brûleur rapide 3000	Brûleur rapide 3000	Brûleur rapide 3000	Brûleur rapide 3000	Brûleur normal 1750	Brûleur rapide 3000	Brûleur rapide 3000
Arrière gauche (W)	Brûleur rapide 3000	Brûleur normal 1750	Brûleur normal 1750	Brûleur normal 1750	Brûleur normal 1750	Brûleur économique 1000	Brûleur économique 1000	Brûleur normal 1750	Brûleur économique 1000	Brûleur économique 1000
Centre (W)	Brûleur wok 3800	-	-	-	-	-	-	-	-	-
Arrière droit (W)	Brûleur normal 1750	Brûleur rapide 3000	Brûleur normal 1750	Brûleur normal 1750	Brûleur normal 1750	Brûleur normal 1750	Brûleur normal 1750	Brûleur normal 1750	Brûleur normal 1750	Brûleur normal 1750
Avant droit (W)	Brûleur économique 1000	Brûleur économique 1000	Brûleur économique 1000	Brûleur économique 1000	Brûleur économique 1000	Brûleur économique 1000	Brûleur économique 1000	Brûleur économique 1000	Brûleur économique 1000	Brûleur économique 1000
Voltage (V), Fréquence (Hz)	220/240, 50/60	220/240, 50/60	220/240, 50/60	220/240, 50/60	220/240, 50/60	220/240, 50/60	220/240, 50/60	220/240, 50/60	220/240, 50/60	220/240, 50/60
Dimensions du produit (LxPxH) (mm)	680 x 520 x 40	590 x 520 x 40	590 x 520 x 40	590 x 520 x 40	590 x 520 x 40	290 x 520 x 40	290 x 520 x 40	590 x 520 x 40	290 x 520 x 40	290 x 520 x 40
Dimensions décastrément (LxPxH) (mm)	560 x 490 x 30	560 x 490 x 30	560 x 490 x 30	560 x 490 x 30	560 x 490 x 30	350 x 570 x 170	350 x 570 x 170	560 x 490 x 30	350 x 570 x 170	350 x 570 x 170
Dimensions avec emballage (HxLxP) (mm)	760 x 580 x 180	650 x 580 x 160	650 x 580 x 160	650 x 580 x 160	650 x 580 x 160	260 x 490 x 30	260 x 490 x 30	650 x 580 x 160	260 x 490 x 30	260 x 490 x 30
Poids net (kg)	15,5	11,5	11,5	11,5	11,5	4,65	4,65	11,5	4,65	4,65
Poids brut (kg)	17	13	13	13	13	5,85	5,85	13	5,85	5,85
Quantités par container 20' (pcs)	390	450	450	450	450	840	840	450	840	840
Quantités par container 40' (pcs)	760	1020	1020	1020	1020	1760	1760	1020	1760	1760
Quantités par camion (pcs)	1088	1200	1200	1200	1200	-	-	1200	-	-
Longueur du câble (cm)	135	135	135	135	135	135	135	135	135	135
CODE EAN	3527570059148	3527570069131	3527570058295	3527570068901	3527570058318	3527570072161	3527570080111	3527570058318	3527570072161	3527570080111



Tables vitrocéramiques

Type d'appareil	Table vitrocéramique	Table vitrocéramique	Table vitrocéramique	Domino vitrocéramique	Domino vitrocéramique
Référence	STV603	STV604	STV60M	SDV30M	SDV30S
Largeur (cm)	60	60	60	30	30
Nombre de foyers	3	4	4	2	2
Type de commandes	Touches sensibles		Manettes	Manettes	Touches sensibles
Position des commandes	Frontal	Frontal	Latéral	Frontal	Frontal
Minuterie	Oui	Oui	-	-	Oui
Nombre de positions	9	9	7	7	9
Sécurité enfant	Oui	Oui	-	-	Oui
Témoin de chaleur résiduelle	Oui	Oui	Oui	Oui	Oui
Arrêt automatique	Oui	Oui	Oui	Oui	Oui
Puissance totale (W)	5200	6000	6000	3000	3000
Diamètre avant gauche (mm)	200	200	200	165	165
Puissance (W)	1800	1800	1800	1200	1200
Diamètre arrière gauche (mm)	165	165	165	200	200
Puissance (W)	1200	1200	1200	1800	1800
Diamètre arrière droit (mm)	138 / 230	200	200	-	-
Puissance (W)	1000 / 2200	1800	1800	-	-
Diamètre avant droit (mm)	-	165	165	-	-
Puissance (W)	-	1200	1200	-	-
Voltage (V), Fréquence (Hz)	220-240, 50/60	220-240, 50-60	220-240, 50-60	220-240, 50-60	220-240, 50-60
Dimensions du produit (LxPxH) (mm)	590 x 520 x 52	590 x 520 x 52	590 x 520 x 52	288 x 520 x 52	288 x 520 x 52
Dimensions d'encastrement (LxPxH) (mm)	560 x 490 x 48	560 x 490 x 48	560 x 490 x 48	268 x 500 x 48	268 x 500 x 48
Dimensions avec emballage (LxPxH) (mm)	650 x 560 x 115	650 x 560 x 115	650 x 560 x 115	375 x 575 x 115	375 x 575 x 115
Poids net (kg)	8,4	8,6	8,5	4,5	4,5
Poids brut (kg)	9,6	9,8	9,6	5,5	5,5
Quantités par container 20' (pcs)	665	665	665	1140	1140
Quantités par container 40' (pcs)	1368	1368	1368	2280	2280
Quantités par container 40HQ (pcs)	1583	1583	1583	2639	2639
Longueur du câble (cm)	100	100	100	100	100
Code EAN	3527570059825	3527570059344	3527570059818	3527570059771	3527570059764

Domino électrique

Type d'appareil	Domino électrique
Référence	SCDE302XM
Largeur (cm)	30
Nombre de foyers	2
Type de commandes	Manettes
Position des commandes	Frontal
Minuterie	Oui
Nombre de positions	3
Sécurité enfant	-
Témoin de chaleur résiduelle	Oui
Arrêt automatique	Oui
Puissance totale (W)	3000
Diamètre avant (mm)	145
Puissance (W)	1000
Diamètre arrière (mm)	180
Puissance (W)	2000
Voltage (V), Fréquence (Hz)	220-240, 50/60
Dimensions du produit (LxPxH) (mm)	310 x 520 x 40
Dimensions d'encastrement (LxPxH) (mm)	290 x 490
Dimensions avec emballage (LxPxH) (mm)	385 x 575 x 170
Poids net (kg)	5,1
Poids brut (kg)	6,1
Quantités par container 20' (pcs)	840
Longueur du câble (cm)	135
Code EAN	3527570068320



Hottes décors murales

Type d'appareil	Hotte décor murale	Hotte décor murale	Hotte décor murale	Hotte décor murale	Hotte décor murale	Hotte décor murale	Hotte décor murale	Hotte décor murale	Hotte décor murale
Référence	SCHD2A99AAB	SCHD9652EB	SCHD6652EB	SCHD2A9CEBV	SCHD2A6CEBV	SCHB9612TB	SCHB99EX	SCHB98EX	SCHB98EX
Largeur (cm)	90	90	60	90	90	90	90	90	60
Classe énergétique	A	A++	A++	A	A	A++	A	A	A
Fonctionnement	Recyclage ou évacuation	Recyclage ou évacuation	Recyclage ou évacuation	Recyclage ou évacuation	Recyclage ou évacuation	Recyclage ou évacuation	Recyclage ou évacuation	Recyclage ou évacuation	Recyclage ou évacuation
Type de commandes	Touch control	Touch control	Touch control	Touch control	Touch control	Touch control	Commande électronique	Commande électronique	Commande électronique
Débit d'air min/max en fonctionnement normal (m³/h)	391,8 / 616	220 / 477	220 / 477	391,8 / 594	391,8 / 594	225,7 / 480,3	280 / 605,7	280 / 605,7	280 / 605,7
Débit d'air max en fonctionnement booster (m³/h)	-	650	650	-	-	647,7	805,8	805,8	805,8
Niveau sonore min/max en fonctionnement normal (dB)	61 / 64	44 / 56	44 / 56	61 / 65	61 / 65	45 / 59	52 / 65	52 / 65	52 / 65
Niveau sonore en mode booster (dB)	-	63	63	-	-	69	74	74	74
Nombre de vitesses	3	3 + booster	3	3	3	3	3	3	3
Booster	-	Oui	Oui	-	-	Oui	Oui	Oui	Oui
Arrêt automatique	Oui	Oui	Oui	Oui	Oui	Oui	Oui	Oui	-
Ouverture automatique	Ouverture automatique	-	-	-	-	-	-	-	-
Consommation énergétique (kWh/an)	32,8	16,9	16,9	41,8	41,8	16,1	55,1	55,1	55,1
Classe d'efficacité fluidodynamique	A	A	A	B	B	A	A	A	A
Classe d'efficacité éclairage	B	A	A	B	B	A	A	A	A
Eclairage LED (W)	2 x 1,5	2 x 1,5	2 x 1,5	2 x 1,5	2 x 1,5	2 x 1,5	2 x 1,5	2 x 1,5	2 x 1,5
Classe d'efficacité de filtration des graisses	D	D	D	D	D	C	C	C	C
Nombre de filtres à graisse	2	3	3	1	1	3	3	3	2
Matériau des filtres à graisse	Aluminium	Aluminium	Aluminium	Aluminium	Aluminium	Aluminium	Aluminium	Aluminium	Aluminium
Filtres à charbon inclus	Oui	Oui	Oui	Oui	Oui	Oui	Oui	Oui	Oui
Référence filtre à charbon de rechange	1.11.01.0004	CU003556	CU003556	1.11.01.0004	1.11.01.0004	CU003556	CU003556	CU003556	CU003556
Clapet anti-retours	Oui	Oui	Oui	Oui	Oui	Oui	Oui	Oui	Oui
Kit d'installation	Oui	Oui	Oui	Oui	Oui	Oui	Oui	Oui	Oui
Puissance du moteur (W)	165	70	70	165	165	70	250	250	250
Puissance de raccordement (W)	168	73	73	168	168	73	253	253	253
Voltage (V), Fréquence (Hz)	220-240, 50	220-240, 50/60	220-240, 50/60	220-240, 50	220-240, 50	220-240, 50	220-240, 50/60	220-240, 50/60	220-240, 50/60
Diamètre d'évacuation (mm)	150	150	150	150	150	150	150	150	150
Longueur du câble, avec prise (cm)	150	185	185	150	150	185	185	185	185
Couleur	Verre trempé noir	Noir	Noir	Noir	Inox et noir	Inox et noir	Inox	Inox	Inox
Dimensions du produit (HxLxP) (mm)	1055-195,5 x 900 x 387	415 x 897 x 430	415 x 597 x 430	810-1300 x 900 x 420	810-1290 x 600 x 420	550-1050 x 900 x 500	430 x 900 x 500	430 x 900 x 500	430 x 600 x 500
Dimensions avec emballage (HxLxP) (mm)	528 x 940 x 442	520 x 995 x 535	520 x 685 x 635	495 x 930 x 5 x 420	495 x 635 x 420	644 x 960 x 385	644 x 960 x 385	644 x 960 x 385	570 x 660 x 385
Poids net (kg)	21	21	17	15	13,5	13	13,5	13,5	11,5
Poids brut (kg)	25,5	25,5	19,7	17	15	16	15,5	15,5	14
Quantités par container 20'	96	96	152	136	204	144	144	144	204
Quantités par container 40'	192	192	304	272	408	296	296	296	420
Quantités par container 40HQ	240	240	379	340	510	344	344	344	490
CODE EAN	3527570068948	3527570075414	3527570075407	352757006894	3527570068887	3527570075384	3527570075377	3527570075360	3527570075360

HOTTES



Hottes iJot

Type d'appareil	Hotte iJot	Hotte iJot
Référence	SCHHG62AN	SCHHG59AN
Classe énergétique	A	A
Fonctionnement	Recyclage ou évacuation	Recyclage
Type de commandes	Touch control	Touch control
Débit d'air min/max en fonctionnement normal (l ³ /h)	393 / 602	401,8 / 589
Niveau sonore min/max en fonctionnement normal (dB)	57 / 61	51 / 58
Nombre de vitesses	3	3
Consommation énergétique (kWh/an)	39,5	35,9
Classe d'efficacité fluidodynamique	A	A
Classe d'efficacité éclairage	B	A
Eclairage LED (W)	4 x 1,5	2 x 1,5
Classe d'efficacité de filtration des graisses	D	B
Nombre de filtres à graisse	3	1
Matériau des filtres à graisse	Aluminium	Aluminium
Filtres à charbon inclus	Oui	Oui
Référence filtre à charbon de rechange	1.11.01.0009	1.11.01.0004
Clept anti-retours	Oui	Oui
Kit d'installation	Oui	Oui
Puissance du moteur (W)	165	165
Puissance de raccordement (W)	171	168
Voltage (V), Fréquence (Hz)	220/240, 50	220/240, 50
Diamètre d'évacuation (mm)	150	150
Longueur du câble, avec prise (cm)	150	150
Couleur	Inox / Noir	Noir
Dimensions du produit (HxLxP) (cm)		
	55,103 x 90 x 58,4	80,50 x 60 x 35
Dimensions avec emballage (HxLxP) (cm)		
	63,5 x 95,5 x 44,5	44,3 x 64,5 x 42,7
Poids net (kg)	23,5	16,9
Poids brut (kg)	26,5	20
Quantités par container 20' (pcs)	102	215
Quantités par container 40' (pcs)	208	455
Quantités par container 40HQ (pcs)	248	540
CODE EAN	3527570058738	3527570058721

Hottes intégrables

Type d'appareil	Hotte Téléscopique	Hotte Téléscopique	Hotte Téléscopique	Groupe filtrant	Groupe filtrant	Hotte casquette	Hotte casquette				
Référence	SCHT962AX	SCHT962AX	SCHT9044CX (Inox)	SCHT9044CN (Inox)	SCHG5251BX	SCHF4309BX	SCHG5400CX	SCHH5013WH (blanc)	SCHH5013SL (silver)		
Classe énergétique	A	A	C	B	B	B	D	C	C		
Fonctionnement	Recyclage ou évacuation	Recyclage ou évacuation	Recyclage ou évacuation	Recyclage ou évacuation	Recyclage ou évacuation	Recyclage ou évacuation	Recyclage ou évacuation	Recyclage ou évacuation	Recyclage ou évacuation		
Type de commandes	Commande à bascule	Commande à bascule	Commande à bascule	Commande électronique	Commande électronique	Commande électronique	Commande mécanique	Commande à bascule	Commande à bascule		
Débit d'air min/max en fonctionnement normal (dB)	595,6 / 520	595,6 / 620	285 / 440	350 / 575,7	212 / 325	247,3 / 400	116,8 / 177				
Niveau sonore min/max en fonctionnement normal (dB)	62 / 68	62 / 68	56 / 63	60 / 69	57 / 63	61 / 65	55 / 65				
Nombre de vitesses	2	2	3	3	3	3	3	2	2		
Consommation énergétique (kWh/an)	36,1	38,1	53	57	120,1	41,6					
Classe d'efficacité fluidodynamique	D	D	E	B	D	G	E				
Classe d'efficacité éclairage	D	D	A	A	A	C	A				
Eclairage LED (W)	2 x 2	2 x 2	1 x 1,5	2 x 1,5	2 x 2	2 x 2	2 x 2				
Classe d'efficacité de filtration des graisses	D	D	B	C	D	B	C				
Nombre de filtres à graisse	2	2	2	2	2	2	2		1		
Matériau des filtres à graisse	Aluminium	Aluminium	Aluminium	Aluminium	Aluminium	Aluminium	Aluminium		Acrylique		
Filtres à charbon inclus	Oui	Oui	Oui	Oui	Oui	Oui	Oui		Oui		
Référence filtre à charbon de rechange	1.11.01.0004	1.11.01.0004	CU003556	CF110	CF130	1.11.01.0003	CU003974				
Clept anti-retours	Oui	Oui	Oui	Oui	Oui	Oui	Oui		Oui		
Kit d'installation	Oui	Oui	Oui	Oui	Oui	Oui	Oui		Oui		
Puissance du moteur (W)	165	165	105	190	65	2 x 95	80		80		
Puissance de raccordement (W)	169	169	106,5	193	69	194	81,5		81,5		
Voltage (V), Fréquence (Hz)	220/240, 50	220/240, 50	220/240, 50/60	220/240, 50	220/240, 50	220/240, 50	220/240, 50		220/240, 50		
Diamètre d'évacuation (mm)	150	150	150	150	150	120	120		120		
Longueur du câble, avec prise (cm)	150	150	185	110	110	150	185		185		
Dimensions du produit (HxLxP) (cm)			Dimensions du produit (HxLxP) (cm)			Dimensions du produit (HxLxP) (cm)			Dimensions du produit (HxLxP) (cm)		
	27 x 90 x 28,5	27 x 60 x 28,5	25,5 x 59,5 x 30,8	25,4 x 52 x 29,6	16,2 x 52 x 29,6	13,8 x 60 x 50	8 x 59,7 x 44				
Dimensions avec emballage (HxLxP) (cm)			Dimensions avec emballage (HxLxP) (cm)			Dimensions avec emballage (HxLxP) (cm)			Dimensions avec emballage (HxLxP) (cm)		
	35,5 x 94 x 37,5	35,5 x 64 x 37,5	38,5 x 65,2 x 33,5	34 x 57 x 32,5	21 x 58,5 x 34	18,5 x 64 x 55,5	12,5 x 64 x 49				
Poids net (kg)	11,5	9	7,3	6,5	6	7	4,7				
Poids brut (kg)	13	10	8,7	7,5	7	8	5,8				
Quantités par container 20' (pcs)	210	340	372	465	678	420	780				
Quantités par container 40' (pcs)	460	700	740	959	1410	864	1578				
Quantités par container 40HQ (pcs)	530	840	852	1096	1625	1007	1747				
CODE EAN	Inox : 3527570068999	Inox : 3527570068986	Inox : 3527570077739	Inox : 3527570058714	Inox : 3527570057403	Inox : 3527570058691	Blanc : 3527570078620				Silver : 3527570078637

Lave-vaisselle

Type d'appareil	Lave-vaisselle touch/intégrable grande hauteur	Lave-vaisselle touch/intégrable grande hauteur	Lave-vaisselle touch/intégrable	Lave-vaisselle touch/intégrable	Lave-vaisselle touch/intégrable	Lave-vaisselle touch/intégrable	Lave-vaisselle touch/intégrable	Lave-vaisselle touch/intégrable	Lave-vaisselle touch/intégrable	Lave-vaisselle touch/intégrable	Lave-vaisselle touch/intégrable 45 cm	Lave-vaisselle touch/intégrable 45 cm	Lave-vaisselle touch/intégrable 45 cm
Référence	SQLT584203	SQLT5847D8	SCDW544200	SCDW544D5	SCDW644D0C	SCDW644D0U	SQLT5247G	SCDW644D00	SQLT5247X0	SCDW644D0G	SQLT5247E3	SQLT5947E3	SCDW504D00
Nombre de couvertures	16	16	14	14	14	14	12	14	14	12	12	10	10
Tiroir à couvertures	Oui	Oui	Oui	Oui	Oui	Oui	Oui	Oui	Oui	Oui	Oui	Oui	Oui
Ancienne / nouvelle classe d'efficacité énergétique	A++ / C	A+ / D	A+++ / C	A+ / D	A++ / D	A+ / D	A+ / E	A+ / D	A+ / E	A+ / D	A+ / D	A+ / E	A+ / D
Niveau sonore (dB) / classe sonore	42 / B	47 / C	42 / B	44 / B	44 / B	44 / B	47 / C	44 / B	47 / C	44 / B	47 / C	44 / B	44 / B
Type de charnières	Fixes	Fixes	Fixes	Glisnières	Fixes	Fixes	Glisnières	Fixes	Fixes	Standard	Standard	Standard	Fixes
Type de moteur	Inverter	Standard	Inverter	Standard	Standard	Standard	Standard	Standard	Standard	Standard	Standard	Standard	Standard
Eclairage intérieur	4 x LED	2 x LED	-	-	-	-	-	-	-	-	-	-	-
Nombre de programmes	8	4	8	8	8	8	4	8	4	4	5	5	8
Programmes	Auto, intensif, universel, éco, rapide, verre, rinçage, 1 heure	Intensif, éco, 90 minutes, rapide	Auto, intensif, universel, éco, 90 minutes, rapide, verre, rinçage	Auto, intensif, universel, éco, 90 minutes, rapide, verre, rinçage	Auto, intensif, universel, éco, 90 minutes, rapide, verre, rinçage	Auto, intensif, universel, éco, 90 minutes, rapide, verre, rinçage	Intensif, éco, 90 minutes, rapide	Intensif universel, éco, 90 minutes, rapide, verre	Intensif, éco, 90 minutes, rapide	Auto, intensif, rapide, éco, 90 minutes	Auto, intensif, rapide, éco, 90 minutes	Auto, intensif, rapide, éco, 90 minutes	*Auto, intensif, universel, éco, 90 minutes, rapide, verre, rinçage*
Option Sèche extra	Oui	-	Oui	Oui	Oui	Oui	Oui	Oui	Oui	Oui	Oui	Oui	Oui
Option Turbo Speed+	-	-	Oui	Oui	Oui	Oui	-	Oui	-	-	-	-	-
Températures (°C)	nc*	nc*	65 / 60 / 55 / 50 / 45 / 40	65 / 60 / 55 / 50 / 45 / 40	65 / 60 / 55 / 45 / 40	65 / 60 / 55 / 50 / 45	65 / 60 / 55 / 50 / 45	65 / 60 / 55 / 50 / 45 / 40	65 / 60 / 55 / 50 / 45	65 / 55 / 45 / 40	65 / 55 / 45 / 40	65 / 60 / 55 / 50 / 45 / 40	65 / 60 / 55 / 50 / 45 / 40
Option demi-charge	Oui	Oui	Oui	Oui	Oui	Oui	Oui	Oui	Oui	Oui	Oui	Oui	Oui
Départ différé (h)	1-24	3-9-12	1-24	1-24	1-24	1-24	3-6-9-12	1-24	3-6-9-12	1-24	1-24	1-24	1-24
Paniers avec picots rabattables	Oui	Oui	Oui	Oui	Oui	Oui	Oui	Oui	Oui	Oui	Oui	Oui	Oui
Panier supérieur réglable en hauteur	Oui, réglable	Oui, vide	Oui, réglable	Oui, réglable	Oui, réglable	Oui, réglable	Oui, réglable	Oui, réglable	Oui, réglable	Oui, réglable	Oui, réglable	Oui, réglable	Oui, réglable
Consommation énergétique / 100 cycles (kWh)	nc*	nc*	75	85	85	85	92	85	92	85	92	67	70
Consommation d'énergie par cycle (kWh)	nc*	nc*	0,747	0,849	0,849	0,849	0,923	0,849	0,923	0,849	0,923	0,674	0,704
Consommation d'eau par cycle (l)	nc*	nc*	10	10	10	10	11	10	11	10	11	10	9
Durée du programme de référence (sec)	205	205	198	198	198	220	198	220	220	215	235	235	198
Sécurité anti-débordement	Oui	Oui	Oui	Oui	Oui	Oui	Oui	Oui	Oui	Oui	Oui	Oui	Oui
Indicateur de niveau de sel	Oui	Oui	Oui	Oui	Oui	Oui	Oui	Oui	Oui	Oui	Oui	Oui	Oui
Indicateur de niveau de liquide de rinçage	Oui	Oui	Oui	Oui	Oui	Oui	Oui	Oui	Oui	Oui	Oui	Oui	Oui
Indicateur du programme sélectionné	Oui	Oui	Oui	Oui	Oui	Oui	Oui	Oui	Oui	Oui	Oui	Oui	Oui
Affichage du temps restant	Oui	-	Oui	Oui	Oui	Oui	Oui	Oui	Oui	Oui	Oui	Oui	Oui
Type de séchage	Naturel	Naturel	Naturel	Naturel	Naturel	Naturel	Naturel	Naturel	Naturel	Naturel	Naturel	Naturel	Naturel
Ouverture de porte automatique en fin de cycle	Oui	Oui	Oui	Oui	Oui	Oui	Non	Oui	Oui	Non	Oui	Non	Oui
Nombre de bras de lavage	3	3	2	2	2	2	2	2	2	2	2	2	2
Matériau de la cuve	Inox	Inox	Inox	Inox	Inox	Inox	Inox	Inox	Inox	Inox	Inox	Inox	Inox
Pieds ajustables max (mm)	50	50	50	50	50	50	50	50	50	50	50	50	50
Voltagé (V) / Fréquence (Hz)	230 - 50	230 - 50	230 - 50	230 - 50	230 - 50	230 - 50	230 - 50	230 - 50	230 - 50	230 - 50	230 - 50	230 - 50	230 - 50
Régénération	Oui	Oui	Oui	Oui	Oui	Oui	Oui	Oui	Oui	Oui	Oui	Oui	Oui
Adoucisseur	Oui	Oui	Oui	Oui	Oui	Oui	Oui	Oui	Oui	Oui	Oui	Oui	Oui
Distributeur de détergent automatique	Oui	Oui	Oui	Oui	Oui	Oui	Oui	Oui	Oui	Oui	Oui	Oui	Oui
Distributeur de liquide de rinçage	Oui	Oui	Oui	Oui	Oui	Oui	Oui	Oui	Oui	Oui	Oui	Oui	Oui
Poids max du panneau décoratif (kg)	9	9	7	7	7	7	7	7	7	7	5	5	5
Longueur du câble (cm)	150	150	150	150	150	150	150	150	150	150	150	150	150 cm
Longueur du tuyau d'arrivée d'eau (cm)	150	150	150	150	150	150	150	150	150	150	150	150	150 cm
Longueur du tuyau d'évacuation (cm)	150	150	150	150	150	150	150	150	150	150	150	150	150 cm
Dimensions du produit (H x L x P) cm	85,7 x 59,8 x 55	85,7 x 59,8 x 55	81,5 x 59,8 x 57	81,5 x 59,8 x 57	81,5 x 59,8 x 55	81,5 x 59,8 x 55	81,5 x 59,8 x 55	81,5 x 59,8 x 58	81,5 x 59,8 x 55	81,5 x 44,8 x 55	81,5 x 44,8 x 55	81,5 x 44,8 x 55	81,5 x 44,8 x 55
Dimensions du produit emballé (H x L x P) cm	89 x 67 x 85,5	89 x 67 x 85,5	88,4 x 63,5 x 63	88,4 x 63,5 x 63	88,4 x 63,5 x 63	88,4 x 63,5 x 63	88,4 x 63,5 x 63	88,4 x 63,5 x 63	88,4 x 63,5 x 63	89 x 48,5 x 64,5	89 x 48,5 x 64,5	89 x 48,5 x 64,5	88,4 x 48,5 x 63,5
Poids net (kg)	37,3	37,3	37,5	37,5	37,5	37,5	37,5	37,5	37,5	39,6	39,6	39,6	34,5
Poids brut (kg)	42,3	42,3	44	44	44	44	44	44	44	46,1	46,1	46,1	39,5
Quantités par conteneur 20HC (pcs)	48	48	54	54	54	54	54	54	54	80	80	80	80
Quantités par conteneur 40HC (pcs)	108	108	108	108	108	108	108	108	108	168	168	168	168
Quantités par conteneur 40HQ (pcs)	153	153	162	162	162	162	162	162	162	246	246	246	246
Couleur bandeau	Noir	Inox	Noir	Noir	Noir	Noir	Inox	Inox / noir	Inox	Inox	Inox	Inox	Noir
Code EAN	3527570078941	3527570078958	3527570078655	3527570078658	3527570078621	3527570078614	3527570067204	3527570078907	3527570059254	3527570078907	3527570078491	3527570078238	



Lave-linge intégrables

Type d'appareil	Lave-linge intégrable	Lavanteséchantez intégrable
Référence	SCWM814	SCVJ08614
Couleur	Blanc	Blanc
Ancienne / nouvelle classe d'efficacité énergétique	A+++ / B	A / B
Classe d'efficacité énergétique cycle complet lavage / séchage	-	E
Capacité de lavage / séchage (kg)	B	B
Vitesse d'essorage max (trs./min)	8	8 / 6
Type de moteur	1400	1400
Vitesse	Inverter	Inverter
Nombre de programmes	0400,600,800,1000,1200,1400	0400,600,800,1000,1200,1400
Programmes	16	16
Options	Intensif, Coton, Eco 40/60°, 20°, Express 15', Rapide 45', Rinçage & Essorage, Bébé, Sport, Synthétiques, Mixte, Delicat., Laine, Jeans, Essorage, Favoris	Eco 40/60°, Sport, Express, 20°, Laine, Lavage & Séchage, Jeans, Bébé, Coton, 1 H Lavage & Séchage, Mix, Intensif, Rinçage & Essorage, séchage, Essorage, Favoris
Températures de lavage	Prélavage, Rinçage extra	Prélavage, Rinçage extra
Display	Froid - 20 - 30 - 40 - 60 - 90	Froid - 20 - 30 - 40 - 60 - 90
Départ différé	LED blanc	LED blanc
Signal sonore de fin de programme	24 h	24 h
Volume tambour	Oui	Oui
Matériau tambour	Inox	Inox
Couleur hublot	Blanc	Blanc
Trappe de vidange	Oui	Oui
Tuyau de vidange	-	-
Antibalourd	Oui	Oui
Détection mousse	Oui	Oui
Sécurité enfants	Oui	Oui
Niveau sonore essorage (dB) / classe sonore essorage	Oui	Oui
Consommation d'eau par cycle de lavage & séchage (l)	76 / B	76 / B
Consommation d'énergie par cycle (kWh)	48	48 / 90
Consommation d'énergie par cycle complet lavage / séchage (kWh)	0.545	0.545
Consommation d'énergie par cycle complet lavage / séchage (kWh)	-	3600
Consommation d'énergie par 100 cycles (kWh)	55	55
Consommation d'énergie par 100 cycles complets lavage / séchage (kWh)	-	360
Durée programme de référence lavage / lavage + séchage	218	218 / 570
Longueur du câble (cm)	150	150
Longueur du tuyau d'arrivée d'eau (cm)	100	100
Longueur du tuyau d'évacuation (cm)	160	160
Puissance (W)	1950	1900
Voltage (V) / Fréquence (Hz)	230 - 50	230 - 50
Pieds réglables (mm)	7	7
Porte réversible / sans d'ouverture panneau décoratif au choix	Non / Oui	Non / Oui
Poids net	63	64
Poids brut	66	68
Dimensions du produit LxHxP (cm)	59,5 x 54 x 82,5	59,5 x 54 x 82,5
Dimensions du produit emballé LxHxP (cm)	60 x 60,5 x 87,5	60 x 60,5 x 87,5
Quantités par conteneur 20HC (pcs)	54	54
Quantités par conteneur 40HC (pcs)	114	114
Quantités par conteneur 40HQ (pcs)	171	171
Code EAN	3527570076107	3527570076091

Froid intégrable

Type d'appareil	Réfrigérateur combiné	Réfrigérateur combiné	Réfrigérateur combiné	Réfrigérateur combiné
Référence	SCRQ1938N	SCRQ241NN	SCRQ41778N	SCRQ42778S
Hauteur (cm)	194	177	177	177
Classe énergétique	A+ / F	A+ / F	A+ / F	A++ / E
Type de moteur	Standard	Standard	Standard	Standard
Volume total net (litres)	281	241	246	250
Volume réfrigérateur (litres)	225	151 + 26 (Chef Zone)	190	190
Volume congélateur 4* (litres)	56	64	56	60
Type de froid réfrigérateur	Brassé	No Frost	Brassé	Brassé
Dégivrage automatique	Oui	Oui	Oui	Oui
Type de froid congélateur	No frost	No Frost	No frost	Statique
Type de charnières	Gisèleres	Gisèleres	Gisèleres	Gisèleres
Type de commandes	Électronique	Électronique	Électronique	Électronique
Finition intérieure	Silver	Silver	Silver	Silver
Nombre de clayettes	4	4	4	5
Adjustables en hauteur	3	3	3	4
Type de clayettes	Verre securit	Verre securit	Verre securit	Verre securit
Porte-bouteilles	Oui	-	Oui	Oui
Nombre de balconnets	4	3	3	3
ChâssisZone avec contrôle du taux d'humidité	1	1	1	-
FreshZone pour fruits et légumes	-	1	-	-
Type d'éclairage intérieur	LED	LED	LED, pléiend et latéral	LED, pléiend et latéral
Fonction vacances	-	Oui	Oui	-
Fonction super réfrigération / congélation	-	Oui / Oui	Oui / Oui	-
Alarme de porte ouverte réfrigérateur	Oui	Oui	Oui	Oui
Alarme de température élevée congélateur	Oui	Oui	Oui	Oui
Pouvoir de congélation (kg/24h)	2,5	2,88	2,5	2,7
Autonomie en cas de coupure (h)	11	11	11	11
Portes réversibles	Oui	Oui	Oui	Oui
Bacs accessibles avec ouverture 90°	Oui	Oui	Oui	Oui
Pieds avant réglables	Oui	Oui	Oui	Oui
Joins amovibles	Oui	Oui	Oui	Oui
Classes climatique	NST	NST	NST	NST
Niveau sonore (dB) / classe sonore	41 / C	39 / C	41 / C	39 / C
Puissance V, Fréquence Hz	220/240, 50	220/240, 50	220/240, 50	220/240, 50
Consommation énergétique (kWh/24h)	0,707	0,799	0,712	0,661
Consommation énergétique annuelle (kWh/an)	258	288	260	205
Gez réfrigérant	R600a	R600a	R600a	R600a
Dimensions du produit (HxLxP) mm	1987 x 540 x 540	1776 x 540 x 540	1776 x 540 x 540	1776 x 540 x 540
Dimensions d'encastrement (HxLxP) mm	1993 x 560 x 560	1780 x 560 x 560	1780 x 560 x 560	1780 x 560 x 560
Dimensions avec emballage (HxLxP) mm	2000 x 573 x 573	1840 x 573 x 573	1840 x 573 x 573	1840 x 573 x 573
Poids net (kg)	61	53	63	61
Poids brut (kg)	66,5	57	70	67
Quantités par conteneur 40HC (pcs)	103	109	109	109
Longueur du câble (cm)	180	180	180	180
CODE EAN	3527570075971	3527570069871	3527570059247	3527570069230



Froid intégrable

Type d'appareil	Réfrigérateur combiné	Réfrigérateur combiné	Réfrigérateur combiné	Réfrigérateur 1 porte	Réfrigérateur 1 porte	Réfrigérateur 1 porte	Réfrigérateur 1 porte	Réfrigérateur 1 porte	Réfrigérateur 1 porte	Réfrigérateur 1 porte	Réfrigérateur 1 porte
Référence	SCRPCA177BS	SCRC77SAI	SCRC77SSA	SCRLA277BO	SCRQA177BO	SCRF12E2A2	SCR112E2A2	SCRLEB2A50	SCRFB2A50	SCRFB2A50	SCRFB2A50
Hauteur (cm)	177	177	177	177	177	122	122	88	88	88	82
Classe énergétique	A+ / F	A++ / E	A+ / F	A++ / E	A+ / F	A++ / E	A++ / E	A++ / E	A++ / E	A++ / E	A++ / F
Type de moteur	Standard	Inverter	Standard	Inverter	Standard	Standard	Standard	Standard	Standard	Standard	Standard
Volume total net (litres)	250	249	249	316	316	179	197	135	116	111	111
Volume réfrigérateur (litres)	190	179	179	316	316	163	197	-	-	-	95
Volume congélateur 4* (litres)	60	70	70	-	-	16	-	-	16	16	16
Type de froid réfrigérateur	Brassé	Statique	Statique	Brassé	Brassé	Statique	Statique	Statique	Statique	Statique	Statique
Dégivrage automatique	Oui	Oui	Oui	Oui	Oui	Oui	Oui	Oui	Oui	Oui	Oui
Type de froid congélateur	Statique	Statique	Statique	-	-	Statique	-	-	Statique	Statique	Statique
Type de charnières	Glisrières	Glisrières	Glisrières	Glisrières	Glisrières	Glisrières	Glisrières	Glisrières	Glisrières	Glisrières	Panoptique
Type de commande	Electronique	Electronique	Electronique	Electronique	Electronique	Electronique	Electronique	Mécanique	Mécanique	Mécanique	Electronique
Finition intérieure	Silver	Silver	Silver	Silver	Silver	Silver	Silver	Silver	Silver	Silver	Blanc
Nombre de clayettes	5	4	4	7	7	3	4	3	3	3	2
Ajustables en hauteur	4	3	3	5	5	1	1	1	1	1	1
Type de clayette	Verre securit	Verre securit	Verre securit	Verre securit	Verre securit	Verre securit	Verre securit	Verre securit	Verre securit	Verre securit	Verre securit
Porte-bouteilles	Oui	Oui	Oui	Oui	Oui	-	-	-	-	-	-
Nombre de balconnets	3	3	3	5	5	3	3	3	3	3	2
CherZone pour viandes et poissons	-	-	-	-	-	-	-	-	-	-	-
VitaminZone avec contrôle du taux d'humidité	1	-	-	-	-	-	-	-	-	-	-
FreshZone pour fruits et légumes	-	1	1	2	2	1	1	1	1	1	2
Type de dégivrage intérieur	LED, plafond et latéral	LED	LED	LED, plafond et latéral	LED, plafond et latéral	LED	LED	LED	LED	LED	LED
Fonction vacances	-	-	-	-	-	-	-	-	-	-	-
Fonction super réfrigération / congélation	-	- / Oui	- / Oui	-	-	-	-	-	-	-	-
Alarme de porte ouverte réfrigérateur	Oui	Oui	Oui	Oui	Oui	Oui	Oui	Oui	Oui	Oui	Oui
Alarme de température élevée congélateur	Oui	-	-	-	-	-	-	-	-	-	-
Pouvoir de congélation (kg/24h)	2,7	3,2	3,2	-	-	2,6	-	-	-	-	2,6
Autonomie en cas de coupure (h)	11	17	17	-	-	11	-	-	-	-	11
Portes réversibles	Oui	Oui	Oui	Oui	Oui	Oui	Oui	Oui	Oui	Oui	Oui
Bacs accessibles avec ouverture 90°	Oui	Oui	Oui	Oui	Oui	Oui	Oui	Oui	Oui	Oui	Oui
Pieds avant réglables	Oui	-	-	Oui	Oui	Oui	Oui	Oui	Oui	Oui	Oui
Joints amovibles	Oui	Oui	Oui	Oui	Oui	Oui	Oui	Oui	Oui	Oui	Oui
Classe climatique	NST	NST	NST	NST	NST	NST	NST	NST	NST	NST	NST
Niveau sonore (dB) / classe sonore	39 / C	39 / C	39 / C	39 / C	39 / C	39 / C	39 / C	39 / C	39 / C	39 / C	40 / C
Puissance V, Fréquence Hz	220-240, 50	220-240, 50	220-240, 50	220-240, 50	220-240, 50	220-240, 50	220-240, 50	220-240, 50	220-240, 50	220-240, 50	220-240, 50
Consommation énergétique (kWh/24h)	0,701	0,594	0,742	0,312	0,392	0,506	0,405	0,292	0,4	0,501	0,501
Consommation énergétique annuelle (kWh/anj)	256	217	271	114	143	185	148	92	146	183	183
Gaz réfrigérant	R600a	R600a	R600a	R600a	R600a	R600a	R600a	R600a	R600a	R600a	R600a
Dimensions du produit (HxLxP) mm	1776 x 540 x 540	1785 x 540 x 540	1785 x 540 x 540	1776 x 540 x 540	1777 x 540 x 540	1221 x 540 x 540	1221 x 540 x 540	875 x 540 x 540	875 x 540 x 540	875 x 540 x 540	818 x 566 x 550
Dimensions décastrément (HxLxP) mm	1780 x 560 x 560	1770 x 560 x 550	1770 x 560 x 550	1780 x 560 x 560	1781 x 560 x 560	1223 x 560 x 550	1223 x 560 x 550	873 x 560 x 550	873 x 560 x 550	873 x 560 x 550	818 x 600 x 600
Dimensions avec emballage (HxLxP) mm	1840 x 573 x 573	1845 x 575 x 560	1845 x 575 x 560	1840 x 573 x 573	1841 x 573 x 573	1270 x 573 x 573	1270 x 573 x 573	920 x 570 x 570	920 x 570 x 570	920 x 570 x 570	880 x 640 x 600
Poids net (kg)	61	54	54	52,5	52,5	37,5	37	26	27	26	32
Poids brut (kg)	67	58	58	59	59	40,5	40	29	30	29	35,5
Quantités par contenant 40°C (pcs)	109	109	109	109	109	164	164	218	218	218	216
Longueur du câble (cm)	180	160	160	180	180	180	180	160	160	180	180
CODE EAN	3527570059223	3527570058454	3527570068447	3527570059209	3527570059193	3527570068935	3527570068928	3527570078251	3527570062281	3527570076138	



Froid pose libre

CONTEMPORANE

Type of appliance / type d'appareil	Refrigerateur Americain	Refrigerateur Side by side	Refrigerateur Side by side	Refrigerateur Multipportes	Refrigerateur combine	Refrigerateur combine	Refrigerateur combine	Refrigerateur combine	Refrigerateur combine
Reference	SCUS4650NFX	SCSBSW0529NF	SCSBSWD436NF	SCMID382NF	SCC347DNF3	SCC3336DNF2	SCC3315DNF2	SCC3315DNF2	SCC3320NF
Ancienne / nouvelle classe energetique	A+/F	A++/E	A+/F	A++/E	A+++/D	A++/E	A++/E	A++/E	A+/F
Volume total net (L)	516	529	439	362	347	347	323	327	327
Volume refrigerateur (L)	334	344	288	237	243	243	219	221	221
Volume congelateur (4*) (L)	182	185	151	125	104	104	104	104	106
Type de froid refrigerateur	No Frost	No Frost	No Frost	No Frost	No Frost	No Frost	No Frost	No Frost	No Frost
Degivrage automatique	Oui	Oui	Oui	Oui	Oui	Oui	Oui	Oui	Oui
Type de froid congelateur	No Frost	No Frost	No Frost	No Frost	No Frost	No Frost	No Frost	No Frost	No Frost
Degivrage automatique	Oui	Oui	Oui	Oui	Oui	Oui	Oui	Oui	Oui
Finition interieur	Inox	Inox	Inox	Inox	Inox	Inox	Inox	Inox	Inox
Nombre de clayettes	3 + 4	5 + 5	5 + 5	3	3	3	3	3	4
Type de clayettes	Verre	Verre	Verre	Verre	Verre	Verre	Verre	Verre	Verre
Mode intelligent	-	Oui	Oui	-	-	-	-	-	-
Nombre de balcons	3 + 5	4 + 4	4 + 4	4	3	3	3	3	3
Nombre de bacs a légumes	2 + 2	1 + 1	1 + 1	1	2	2	2	2	1
dont Zone Chef 0-3°C					1	1	1	1	
Eclairage interieur	LED	LED	LED	LED	LED	LED	LED	LED	LED
Ecran digital	Oui, en facade	Oui, en facade	Oui, en facade	Oui, en facade	Oui, en facade	Oui, en facade	Oui, en facade	Oui, en facade	-
Distributeur eau/glacon	Oui, eau, glacons, glace pilée	Oui, eau fraiche	Oui, eau fraiche	-	-	-	-	-	-
Fonction vacances	Oui	Oui	Oui	Oui	Oui	Oui	Oui	Oui	-
Fonction super refrigeration / congelation	Oui	Oui	Oui	Oui	Oui	Oui	Oui	Oui	Oui
Alarme de porte ouverte	Oui	Oui	Oui	Oui	Oui	Oui	Oui	Oui	Oui
Pouvoir de congelation (kg/24h)	12	14	11	10	6	6	6	6	5
Autonomie en cas de coupure (h)	6	9	9,5	10	11	11	10,5	11	11
Portes reversibles	Non	Non	Non	Non	Oui	Oui	Oui	Oui	Oui
Plats avant réglables	Oui	Oui	Oui	Oui	Oui	Oui	Oui	Oui	Oui
Classe climatique	SN-T	SN-ST	SN-ST	SN-ST	SN-T	SN-ST	SN-ST	SN-ST	SN-ST
Niveau sonore dB(A) / Classe sonore	40/C	39/C	40/C	39/C	39/C	40/C	40/C	40/C	40/C
Type de moteur	Inverter	Inverter	Inverter	Inverter	Inverter	Classique	Classique	Classique	Classique
Puissance (W)	240	120	120	110	140	110	110	110	110
Fréquence (Hz)	50	50	50	50	50	50	50	50	50
Consommation d'énergie 24h(kWh)	1,088	0,855	0,997	0,898	0,556	0,596	0,682	0,858	0,858
Consommation d'énergie annuelle(kWh/an)	397	312	359	262	203	254	249	313	313
Dimensions du produit (LxHxP) (cm)	89,5 x 178,8 x 74,5	90,5 x 177 x 67	90,5 x 177 x 59,5	80 x 180 x 62	60 x 193,5 x 67	60 x 193,5 x 67	60 x 185 x 69	60 x 185 x 69	60 x 185 x 69
Dimensions avec emballage (LxHxP) (cm)	95,5 x 185,5 x 77,8	97,2 x 186,2 x 75,6	97,2 x 186,2 x 67,2	85,7 x 191 x 66,5	64 x 202,6 x 71,5	64 x 202,6 x 71,5	64 x 193,1 x 71,5	64 x 193,1 x 71,5	64 x 193,1 x 71,5
Poids net (Kg)	98	91	82	79	67	67	66	66	66
Poids brut (Kg)	108	100	90	87	73	73	72	72	72
Quantités par container 40' (Pcs)	48	48	54	57	71	71	72	72	72
Code EAN Inox (X)/I(X)	3527570071546	3627570079467	3627570071072	3527570079481	3627570079443	3627570071492	3627570071478	3627570071201	
Code EAN Dark Inox (DAX)	-	3527570079474	3527570071539	-	-	3527570071508	3527570071485	3527570071218	
Code EAN Blanc (W)	-	-	-	-	-	-	-	3527570071454	



Froid pose libre

CONTEMPORANE

Type of appliance / type d'appareil	Réfrigérateur combiné	Réfrigérateur 2 portes	Réfrigérateur 2 portes	Réfrigérateur 2 portes	Réfrigérateur 2 portes	Table Top	Congélateur SIDE BY SIDE	Réfrigérateur SIDE BY SIDE
Référence	SCCB285NF	SCDD528NF2	SCDD420NF2	SCDD308	SCDD205	SCDT102 (4)	SCCA274NF	SCDD360NF
Ancienne / nouvelle classe énergétique	A+/F+	A++/E	A++/E	A+/F	A+/F	A+/F	A++/E	A++/E
Volume total net (L)	293	528	415	304	206	102	274	359
Volume réfrigérateur (L)	210	411	321	229	169	88	-	359
Volume congélateur (L*) (L)	83	117	94	75	37	14	274	-
Type de froid réfrigérateur	No Frost	No Frost	No Frost	Statique	Statique	Statique	-	No Frost
Dégivrage automatique	Oui	Oui	Oui	Oui	Oui	Automatique	-	Oui
Type de froid congélateur	No Frost	No Frost	No Frost	Statique	Statique	Statique	No Frost	-
Dégivrage automatique	No Frost	No Frost	No Frost	Statique	Statique	Statique	No Frost	-
Finidon intérieure	Oui	Oui	Oui	Manuel	Manuel	Manuel	Oui	-
Nombre de clayettes	4	Inox	Inox	-	-	-	Inox	Inox
Type de clayettes	Verre	Verre	Verre	Verre	Verre	Verre	Verre	Verre
Porte-bouteilles	-	-	-	-	-	-	-	Oui
Nombre de balconnets	3	3	3	3	3	3	2	4
Nombre de bacs à légumes dont Zone Chef 0-3°C	1	1	2	1	1	1	2 + 2 plateaux	3
Avec réglage du taux d'humidité	-	Oui	Oui	-	-	-	-	1
Eclairage intérieur	LED	LED	LED	LED	LED	LED	LED	LED
Ecran digital	-	Oui, en façade	Oui, en façade	-	-	-	Oui, en façade	Oui, En façade
Distributeur eau/glaçon	-	-	-	-	-	-	Tristar & Ice	-
Fonction vacances	-	Oui	Oui	-	-	-	Oui	Oui
Fonction super réfrigération / congélation	-	Oui	Oui	-	-	-	Oui	Oui
Alarme de porte ouverte	Oui	Oui	Oui	Oui	Oui	Oui	Oui	Oui
Pouvoir de congélation (kg/24h)	3,8	5,4	4,4	3,4	2,4	2,4	17	-
Autonomie en cas de coupure (h)	8,5	13	14	20	13,5	7	9	-
Portes réversibles	Oui	Oui	Oui	Oui	Oui	Oui	Oui	Oui
Pieds avant réglables	Oui	Oui	Oui	Oui	Oui	Oui	Oui	Oui
Classe climatique	NST	N/ST/T	N/ST	NST	NST	NST	SN+T	SN+T
Niveau sonore dB(A) / Classe sonore	40/C	39/C	39/C	40/C	40/C	40/C	39/C	40/C
Type de moteur	Classique	Inverter	Inverter	Classique	Classique	Classique	Inverter	Inverter
Puissance (W)	110	140	140	105	100	140	140	100
Fréquence (Hz)	50	50	50	50	50	50	50	50
Consommation d'énergie 24h(kWh)	0,797	0,742	0,688	0,73	0,589	0,476	0,674	0,323
Consommation d'énergie annuelle(kWh/an)	291	271	244	268	215	174	246	118
Dimensions du produit LxHxP (cm)	60 x 185,8 x 60	79,5 x 183,5 x 71	70,5 x 178 x 68,2	60,5 x 172 x 60	54,5 x 143 x 55,5	50 x 84 x 56	59,5 x 185 x 65	59,5 x 185 x 65
Dimensions avec emballage LxHxP (cm)	65 x 193,9 x 63,5	83,5 x 191,4 x 74,2	74,1 x 186 x 71,5	65 x 181 x 63,5	57,5 x 147 x 59	56 x 88,5 x 60	64 x 193,1 x 69	64 x 193,1 x 69
Poids net (kg)	58	83	70	50	38	26	68	64
Poids brut (kg)	63	90	77	55	42	28	74	70
Quantités par container 40' (Pcs)	72	56	66	73	143	254	72	72
Code EAN Inox (X)/Alu (X)	3527570071430	3527570080708	3527570071348	3527570071843	3527570071829	-	3527570079504	3527570079975
Code EAN Dark Inox (DAX)	3527570071447	-	3527570071805	-	-	-	3527570079511	3527570079382
Code EAN Blanc (M)	3527570071423	-	-	3527570071836	3527570071812	3527570076848	-	-
Code EAN Silver (S)	-	-	-	-	-	3527570076855	-	-



Froid pose libre

BLACK MAT

Type d'appareil	French door	Combine	2 Portes
Collection	BLACK MAT	BLACK MAT	BLACK MAT
Références	SCFD55BNFB	SCB315NFB	SDD260B
Ancienne / nouvelle classe énergétique	A++/E	A+ /F	A+ /F
Volume total net (l)	531	326	258
Classe climatique	NST	NST	NST
Niveau sonore dB(A) / Classe sonore	41/C	41/C	41/C
Type de moteur	Classique	Classique	Classique
"REFRIGÉRATEUR Volume réfrigérateur (L)"	345	226	206
Type de froid réfrigérateur	NoFrost	NoFrost	Statique
Dégivrage automatique	Oui	Oui	Oui
Finition intérieure	Inox	Inox	Inox
Nombre de clayettes	3	2	3 + 1 (congélateur)
Type de clayettes	Verre	Verre	Verre
Porte-bouteilles	-	1	-
Nombre de balconnets	8	3	3
Nombre de bacs à légumes	2	1	1
Type d'éclairage intérieur	Double LED latéral	Double LED latéral	LED
Fonction vacances	Oui	Oui	-
Alarme de porte ouverte (réfrigérateur)	Oui	Oui	-
"CONGÉLATEUR Volume congélateur (4*) (L)"	186	100	52
Type de froid congélateur	NoFrost	NoFrost	Statique
Dégivrage automatique	Oui	Oui	Manuel
Pouvoir de congélation (kg/24h)	8,5	4,5	3
Autonomie en cas de coupure (h)	11	15	14
Portes réversibles	-	Oui	Oui
Pieds avant réglables	Oui	Oui	Oui
Voltagage (V)	220-240 V	220-240 V	220-240 V
Fréquence (Hz)	50	50	50
Consommation d'énergie (kWh/24h)	0,857	0,79	0,65
Consommation d'énergie annuelle (kWh/an)	313	289	237
Consommation d'énergie annuelle (kWh/an)	313	289	237
Classe énergétique	RECOA	RECOA	RECOA
Couleur	Noir/Mat	Noir/Mat	Noir/Mat
Dimensions du produit (LxHxP) (cm)	83,3 x 182 x 70,6	59 x 185,2 x 66	54,5 x 170 x 56,3
Dimensions avec emballage (LxHxP) (cm)	90,8 x 192,5 x 71,2	63,6 x 194,2 x 72,2	57,5 x 174 x 62,5
Poids net (kg)	104	72	52
Poids brut (kg)	114	75	57
Quantités par container 40' (pcs)	52	66	96
Code EAN Black Mat (B)	3527570079139	3527570052583	3527570052907

Froid pose libre

GLASS DOOR

Type d'appareil	Multi Portes	Ancien	Combine
Collection	GLASS DOOR	GLASS DOOR	GLASS DOOR
Références	SCM1D56ANFGL	SCJ5550NFGL	SCB250NFGL
Ancienne / Nouvelle classe énergétique	A++/E	A+ /F	A+ /F
Volume total net (L)	564	556	250
Classe climatique	SN-T	SN-ST	SN-ST
Niveau sonore dB(A)/ Classe sonore	41/C	41/C	41/C
Type de moteur	Inverter	Inverter	Classique
"REFRIGÉRATEUR Volume réfrigérateur (L)"	363	373	190
Type de froid réfrigérateur	NoFrost	NoFrost	NoFrost
Dégivrage automatique	Oui	Oui	Oui
Finition intérieure	Silver	Silver	Silver
Nombre de clayettes	3	3	3
Type de clayettes	Verre	Verre	Verre
Porte-bouteilles	-	-	-
Nombre de balconnets	6	6	3
Nombre de bacs à légumes	2	2	1
Type d'éclairage intérieur	LED	LED	LED
Fonction vacances	Oui	Oui	-
Alarme de porte ouverte (réfrigérateur)	Oui	Oui	-
"CONGÉLATEUR Volume congélateur (4*) (L)"	201	183	70
Type de froid congélateur	NoFrost	NoFrost	NoFrost
Dégivrage automatique	Oui	Oui	Oui
Pouvoir de congélation (kg/24h)	14	8	3,5
Autonomie en cas de coupure (h)	12	6	9
Portes réversibles	Non	Non	Oui
Pieds avant réglables	Oui	Oui	Oui
Voltagage (V)	220-240 V	220-240 V	220-240 V
Fréquence (Hz)	50	50	50
Consommation d'énergie 24h (kWh)	0,882	1,15	0,75
Consommation d'énergie annuelle (kWh/an)	322	420	274
Consommation d'énergie annuelle (kWh/an)	322	420	274
Classe énergétique	RECOA	RECOA	RECOA
Couleur	Blanc/ Noir	Blanc/ Noir	Blanc/ Noir / silver
Dimensions du produit (LxHxP) (cm)	91,1 x 183 x 70,6	91,1x178 x70,6	54,5 x 190 x 58
Dimensions avec emballage (LxHxP) (cm)	96,8x189,5x75	98,1x184,5 x 75,7	58 x 195 x 63
Poids net (kg)	107	103	55
Poids brut (kg)	118	11	60
Quantités par container 40' (pcs)	36	40	96
Code EAN Noir (B)	3527570079306	3527570059940	3527570052606
Code EAN Blanc (W)	3527570079313	3527570059933	3527570052613
Code EAN Silver (S)	-	-	3527570058561



Froid pose libre



Type of appliance / type d'appareil	Réfrigérateur combiné	Réfrigérateur combiné	Réfrigérateur combiné	Réfrigérateur combiné	Réfrigérateur 2 portes	Réfrigérateur 2 portes	Réfrigérateur tout-usage	Réfrigérateur 1 porte	Réfrigérateur Table Top
Référence	SCB315VNF	SCB30DV	SCCB2B0V	SCDD20B1V	SCDD20B1V	SCDD30B1V	SCCL32B1V	SCCL222V	SCTT115V
Ancienne /Nouvelle classe énergétique	A++/E	A++/E	A++/E	A++/E	A++/E	A++/E	A++/E	A++/E	A++/E
Volume total net (L)	326	304	249	211	211	302	337	229	109
Volume réfrigérateur (L)	226	211	180	172	172	227	227	211	94
Volume congélateur (4 °) (L)	100	93	69	39	39	75	-	18	15
Type de froid réfrigérateur	No-Frost	Brassé	Statique	Statique	Statique	Brassé	Brassé	Statique	Statique
Dégivrage automatique	Oui	Oui	Oui	Oui	Oui	Oui	Oui	Oui	Manuel
Type de froid congélateur	NoFrost	Statique	Statique	Statique	Statique	Statique	-	Statique	Statique
Dégivrage automatique	Oui	Manuel	Manuel	Manuel	Manuel	Manuel	-	Manuel	Manuel
Finition intérieure	Inox	Inox	Inox	Inox	Inox	Inox	Inox	Inox	Inox
Nombre de clayettes	2	3	3	3 + 1 (congélateur)	3 + 1 (congélateur)	3 + 1 (congélateur)	5	3	2
Type de clayettes	Verre	Verre	Verre	Verre	Verre	Verre	Verre	Verre	Verre
Porte-bouteilles	1	1	-	-	-	-	-	-	-
Nombre de balconnets	3	4	4	5	3	3	4	4	3
Nombre de bacs à légumes	1	1	1	1	1	1	1	1	1
Avec réglage du taux d'humidité	Oui	-	-	-	-	-	-	-	-
Tiroir Chef Zone 0-3°C	Oui	-	-	-	-	-	-	-	-
Type d'éclairage intérieur	Double éclairage LED latéral	LED	LED	LED	LED	LED	LED	LED	LED
Fonction vacances	Oui	-	-	-	-	-	-	-	-
Alarme de porte ouverte	Oui	-	-	-	-	-	-	-	-
Pouvoir de congélation (kg/24h)	4,5	3	3	2	3,4	3,4	-	2	2
Autonomie en cas de coupure (h)	19	10	17	10	15	15	-	6	8
Portes réversibles	-	-	-	-	-	-	-	-	-
Pieds avant réglables	Oui	Oui	Oui	Oui	Oui	Oui	Oui	Oui	Oui
Classe climatique	NST	NST	NST	NST	NST	NST	NST	NST	NST
Niveau sonore (dB(A)) / Classe sonore	41/C	39/C	39/C	40/C	39/C	39/C	40/C	40/C	39/C
Voltage (V)	220-240	220-240	220-240	220-240	220-240	220-240	220-240	220-240	220-240
Fréquence (Hz)	50	50	50	50	50	50	50	50	50
Consommation d'énergie 24h (kWh)	0,68	0,63	0,57	0,47	0,59	0,59	0,39	0,41	0,39
Consommation d'énergie annuelle (kWh/ann)	249	231	209	174	214	214	144	151	141
Dimensions du produit (LxHxP) (cm)	59,6 x 192,5 x 70,5	59,5 x 189,9 x 64,5	54,5 x 181,5 x 62,6	54,5 x 149,7 x 63,8	60 x 181 x 65	60 x 181 x 65	60 x 181 x 65	54,6 x 149,7 x 62,6	54 x 87,3 x 62,8
Dimensions avec emballage (LxHxP) (cm)	65,4 x 198 x 74,8	65 x 196,9 x 67,5	57,5 x 186,3 x 66,5	59,5 x 154,5 x 66,5	64 x 186,4 x 67,5	64 x 186,4 x 67,5	64 x 186,5 x 67,5	57,5 x 155,5 x 66,5	57,5 x 91,8 x 66,5
Poids net (kg)	78	71	54	51	50	50	61	47	33
Poids brut (kg)	85	76	59	55	55	55	68	51	35
Quantités par container 40' (pcs)	66	69	96	101	70	70	70	101	194
Code EAN Black Mat (B)	35275700528890	3527570052859	3527570069512	3527570069765	3527570077067	3527570077067	3527570081095	3527570069727	3527570078996
Code EAN Rouge (R)	-	3527570052842	3527570069529	3527570069772	3527570077081	3527570077081	3527570081125	3527570069734	3527570079023
Code EAN Crème (CR)	-	3527570059971	3527570069536	3527570069789	3527570077074	3527570077074	3527570081118	3527570070988	3527570079016
Code EAN Vert Amande (VA)	-	3527570069482	3527570069543	-	-	-	-	3527570069741	-
Code EAN Bordeaux Mar (W/R)	-	3527570052873	-	-	3527570077098	-	-	-	-
Code EAN Bleu (BL)	-	3527570052866	3527570069550	3527570069802	-	3527570077098	3527570081101	-	3527570079009
Code EAN Rose (P)	-	-	3527570069567	3527570069567	3527570069819	-	-	-	-

Sur la collection FEELING'S, le déport de porte est de 4cm hors poignée, et de 5cm avec poignée. L'épaisseur de la porte est de 7cm.

Caves à vins

Type d'appareil	Cave à vins	Cave à vins	Cave à vins	Cave à vins	Cave à vins	Cave à vins	Cave à vins	Cave à vins
Référence	SCCVEL6240	SCCVF6246	SCCVF3120	SCCVI602BK	SCCVI602BS	SCCVI451BK	SCCVI451BS	
Type d'installation	Encastable / Pose-libre	Encastable / Pose-libre	Encastable / Pose-libre	Intégrable	Intégrable	Intégrable	Intégrable	Intégrable
Ancreme / nouvelle classe énergétique	B / G	A / F	A / F	A / G	A / G	A / F	A / F	A / F
Capacité (bouteilles)	40	46	20	36	36	28	28	28
Volume net (litres)	112	129	56	85	85	62	62	62
Thermostat	Electronique	Electronique	Electronique	Electronique	Electronique	Electronique	Electronique	Electronique
Affichage digital de la température	Oui	Oui	Oui	Oui	Oui	Oui	Oui	Oui
Compresseur	Oui	Oui	Oui	Oui	Oui	Oui	Oui	Oui
Nombre de clavettes	10 coulissantes en bois	5 coulissantes en bois	4 coulissantes en bois	3 coulissantes en bois	3 coulissantes en bois	2 coulissantes en bois	2 coulissantes en bois	2 coulissantes en bois
Niveau sonore (dB) / classe sonore	41 / C	41 / C	41 / C	41 / C	41 / C	41 / C	41 / C	41 / C
Utilisation	Mise en température	Mise en température	Mise en température	Mise en température	Mise en température	Mise en température	Mise en température	Mise en température
Nombre de zones de température	2	2	1	2	2	1	1	1
Couleur de la poignée	Inox	Inox	Inox	Inox	Dark inox	Inox	Dark inox	Dark inox
Plage de température	5 - 20 °C	5 - 22 °C	5 - 20 °C	5 - 22 °C	5 - 22 °C	5 - 20 °C	5 - 20 °C	5 - 20 °C
Porte vitree traitée anti-UV	Oui	Oui	Oui	Oui	Oui	Oui	Oui	Oui
Pieds réglables (mm)	45	45	45	8	8	8	8	8
Éclairage intérieur LED (W)	2 x 0,5	1	1	1	1	1	1	1
Porte réversible	-	Oui	Oui	Oui	Oui	Oui	Oui	Oui
Consommation d'énergie annuelle (kWh/an)	157	105	98	140	140	99	99	99
Type de gaz	R600a	R600a	R600a	R600a	R600a	R600a	R600a	R600a
Classe climatique	NST	NST	NST	NST	NST	NST	NST	NST
Alarme	Température élevée	Température élevée	Température élevée	Alarme de température élevée	Alarme de température élevée	Alarme de température élevée	Alarme de température élevée	Alarme de température élevée
Vernouillage bandeau de commande	Oui	Oui	Oui	Oui	Oui	Oui	Oui	Oui
Puissance (W)	70	70	65	65	65	65	65	65
Puissance (VA), Fréquence (Hz)	220-240, 50	220-240, 50	220-240, 50	220-240, 50	220-240, 50	220-240, 50	220-240, 50	220-240, 50
Dimensions du produit (HxLxP)	82,5 x 59,5 x 57	82,5 x 59,5 x 57	82,5 x 29,5 x 57	59,5 x 59 x 56,3	59,5 x 59 x 56,3	45,5 x 59 x 56,3	45,5 x 59 x 56,3	45,5 x 59 x 56,3
Dimensions d'encastrement (HxLxP) (cm)	82,5 x 60 x 57,5	82,5 x 60 x 57,5	82,5 x 30 x 57,5	59 x 56 x 55	59 x 56 x 55	45 x 56 x 55	45 x 56 x 55	45 x 56 x 55
Dimensions avec emballage (HxLxP) (cm)	88 x 66 x 62,5	88 x 66 x 62,5	86,5 x 32,5 x 62,5	65,5 x 65 x 65	65,5 x 65 x 65	51 x 65 x 65	51 x 65 x 65	51 x 65 x 65
Poids net (kg)	46,5	45	31	34	34	26,5	26,5	26,5
Poids brut (kg)	51	51	33	37	37	30	30	30
Quantités par container 40'HC (pcs)	171	171	397	216	216	269	269	269
Longueur du câble (cm), avec prise	150	150	150	150	150	150	150	150
CODE EAN	3527570077418	3527570077401	3527570077395	3527570080326	3527570080319	3527570080302	3527570080296	3527570080296

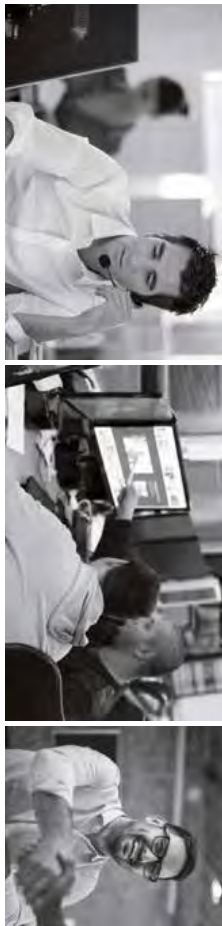

SCHNEIDER
CONSUMER | SERVICES

Notre SAV à votre écoute

Du lundi au vendredi de 8h30 à 19h

Et le samedi de 8h30 à 13h

 **+33 (0) 4 88 78 59 99**

(centre d'appel SFG)

Filiale de Schneider Consumer Group créée en 2005, Schneider Consumer Services assure la gestion du service après-vente de la marque Schneider. Des techniciens spécialisés par famille de produits sont en charge de réparer tous nos produits, sous garantie et hors garantie. Pour une qualité optimale, Schneider Consumer Services prend également le soin d'analyser toutes les pannes afin de permettre à la marque Schneider d'améliorer la conception de ses appareils.

***Une question sur un produit ?
Notre service consommateur
vous répond dans les meilleurs délais.***

info@schneiderconsumer.com





12, rue Jules Ferry - 93110 Rosny-sous-Bois - FRANCE
Tel : +33 (0) 1 48 12 14 14 - Fax : +33 (0) 1 48 12 14 12